



- GRÚA
- LÈVE – PERSONNES
- HOISTS
- PATIENTENLIFTER
- GRUA
- LIFTEN



INSTRUCCIONES DE USO Y GARANTÍAS

MODE D'EMPLOI ET GARANTIE

MANUAL AND WARRANTY

BEDIENUNGSANLEITUNG UND GARANTIE

MANUAL E GARANTIA

GEBRUIKERSHANDLEIDING EN GARANTIE



VIRMEDIC

WINNCARE GROUP



MANUAL DE USO GRUAS VIRMEDIC

INDICE.

INTRODUCCION.
MONTAJE.
COMPROBACIONES INICIALES.
CONSEJOS DE SEGURIDAD.
RECOMENDACIONES DE UTILIZACION Y MANTENIMIENTO.
ESPECIFICACIONES TECNICAS.
LIMPIEZA.
MODO DE DESECHO.
FALLOS Y SOLUCIONES.
GARANTIA.
COLOCACION DE ARNESES.

INDEX.

INTRODUCTION.
MONTAGE.
VÉRIFICATIONS PRÉLIMINAIRES.
CONSEILS DE SÉCURITÉ.
RECOMMANDATIONS D'UTILISATION ET D'ENTRETIEN.
SPÉCIFICATIONS TECHNIQUES.
NETTOYAGE.
RECYCLAGE.
PROBLÈMES ET SOLUTIONS.
GARANTIE.
EMPLACEMENT DES HARNAIS.

INDEX.

INTRODUCTION.
ASSEMBLY.
INITIAL CHECKS.
SAFETY TIPS.
USE AND MAINTENANCE RECOMMENDATIONS.
TECHNICAL SPECIFICATIONS.
CLEANING.
DISPOSAL METHOD.
FAULTS AND REMEDIES.
GUARANTEE.
POSITION OF SLINGS.

INHALTSVERZEICHNIS.

EINLEITUNG.
MONTAGEANLEITUNG.
PRÜFUNGEN VOR INBETRIEBNAHME.
SICHERHEITSVORSCHRIFTEN.
HINWEISE ZU GEBRAUCH UND WARTUNG.
TECHNISCHE DATEN.
PFLEGE.
ENTSORGUNG.
STÖRUNGEN UND LÖSUNGEN.
GARANTIE.
ANBRINGUNG VON PATIENTENGURTEN.

ÍNDICE.

INTRODUÇÃO
MONTAGEM.
VERIFICAÇÕES INICIAIS.
CONSELHOS DE SEGURANÇA.
RECOMENDAÇÕES DE UTILIZAÇÃO E MANUTENÇÃO.
ESPECIFICAÇÕES TÉCNICAS.
LIMPEZA.
MODO DE REJEITAR.
FALHOS E SOLUÇÕES.
GARANTIA.
COLOCAÇÃO DE CORREIAS.

INHOUD.

INLEIDING.
MONTAGE.
VERIFICATIES VOORAF
VEILIGHEIDSMATREGELEN
AANBEVELINGEN GEBRUIK EN ONDERHOUD.
TECHNISCHE SPECIFICATIES.
REINIGING.
STORTGOED BEHANDELING.
STORINGEN EN OPLOSSINGEN.
GARANTIE.
AANBRENGEN VAN DRAAGSTELLEN.

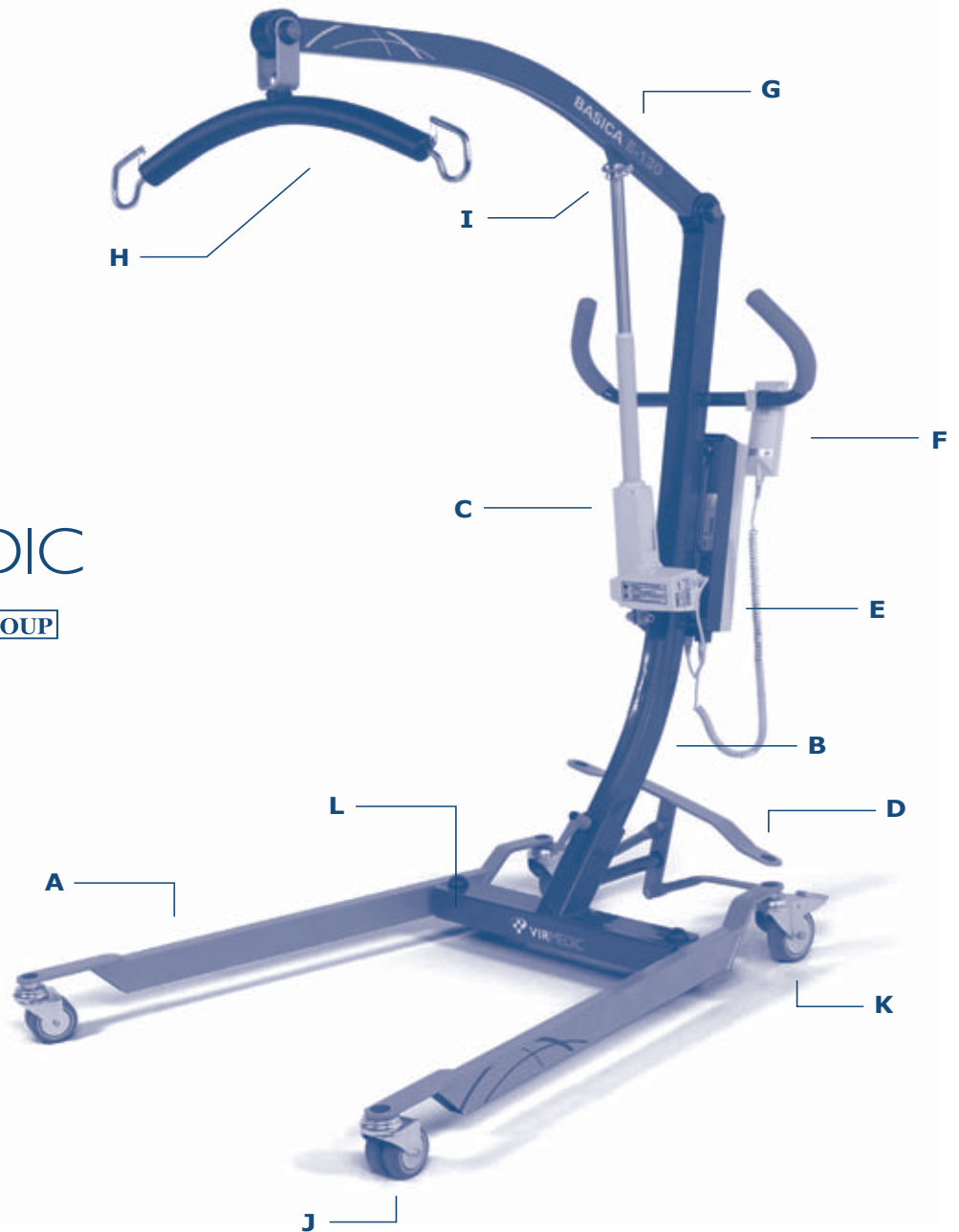

E

- A** Pata
- B** Columna
- C** Actuador eléctrico
- D** Pedal de apertura de la base
- E** Caja control + Baterías
- F** Botonera
- G** Brazo de elevación
- H** Percha
- I** Pasador desmontable
- J** Rueda delantera sin freno
- K** Rueda trasera con freno
- L** Pedestal / Base

F

- A** Pieds
- B** Colonne
- C** Actionneur électrique
- D** Pédale d'ouverture de la base
- E** Boîtier de contrôle + Batteries
- F** Télécommande
- G** Fléau
- H** Perche
- I** Goujon démontable
- J** Roue avant sans frein
- K** Roue arrière avec frein
- L** Base

UK

- A** Leg
- B** Column
- C** Electric actuator
- D** Base opening pedal
- E** Control box + Batteries
- F** Handset
- G** Hoist arm
- H** Hanger
- I** Removable pin
- J** Front wheel without brake
- K** Rear wheel with brake
- L** Base

D

- A** Fahrgestell
- B** Hubsäule
- C** Hubmotor
- D** Pedal für die Fahrgestellspreizung
- E** Kontrollkasten + Batterie
- F** Handbedienung
- G** Hubarm
- H** Hebebügel
- I** abnehmbarer Querstift
- J** Vordere Laufrollen ohne Feststellbremse
- K** Hintere Laufrollen mit Feststellbremse
- L** Ständer

P

- A** Pata
- B** Coluna
- C** Accionador eléctrico
- D** Pedal de abertura da base
- E** Caixa de controle + Baterias
- F** Botões
- G** Braço de elevação
- H** Braço do guindaste
- I** Perno desmontável
- J** Roda dianteira sem travão
- K** Roda traseira com travão
- L** Base

N

- A** Voetstuk
- B** Zuil
- C** Elektrische bediening
- D** Pedaal om basis te openen
- E** Batterijen
- F** Drukknoppen
- G** Hefkruk
- H** Hanger
- I** Demonteerbare pin
- J** Voorwiel zonder rem
- K** Achterwiel met rem
- L** Base

INTRODUCCION.

Lea detenidamente este manual antes de comenzar a usar su grúa; contiene información útil relacionada con la seguridad, manejo y mantenimiento.

Virmedic cuenta con una amplia experiencia en fabricación de grúas adquirida a lo largo de los años, y a través de las constantes mejoras introducidas que afianzan nuestra actual trayectoria como empresa fabricante de Ayudas Técnicas, y que queda reflejada en nuestra amplia gama de modelos y aplicaciones.

Las grúas Virmedic son conformes a la Directiva Europea de Productos Sanitarios 93/42/CEE, por lo que cuentan con la marca CE. Han sido ensayadas en el Instituto de Biomecánica de Valencia (IBV), y cumplen con los requisitos indicados en la norma EN ISO 10535: "Grúas para la transferencia de personas con discapacidad. Requisitos y métodos de ensayo".

La gama de grúas con ruedas de Virmedic se extiende desde los 130 a los 300 kg, todas ellas en versión eléctrica.

Este manual se ha redactado de acuerdo a las actuales configuraciones de los productos. Todos ellos se encuentran constantemente en un proceso de mejora continua, por lo que nos reservamos el derecho a modificar cualquier dato técnico que aparezca en este manual sin previo aviso. Todos los datos, cifras y medidas incluidas en este manual son aproximaciones y no deben ser tomadas como especificaciones técnicas.

INTRODUCTION.

Lire attentivement ce manuel avant de commencer à utiliser votre lève-personne; il contient des renseignements utiles de sécurité, d'utilisation et d'entretien.

Au cours des années, Virmedic a acquis une large expérience dans la conception de lève-personnes et les améliorations constantes ont consolidé sa trajectoire actuelle comme entreprise fabricant d'Aides Techniques avec sa large gamme de modèles et d'applications.

Ces lève-personnes sont conformes à la Directive Européenne des Produits Sanitaires 93/42/CEE, ce qui leur permet testé d'utiliser la marque CE. Ils ont été testés par l'Institut de Biomécanique de Valence (Espagne) (IBV) et sont conformes aux conditions requises par la norme EN ISO 10535: "Lève-personnes pour le transfert de personnes handicapées. Exigences et méthodes d'essai".

La gamme des lève-personnes sur roues de Virmedic s'étend des 130 aux 300 kg, toutes en version électrique.

Ce manuel a été rédigé en suivant les configurations actuelles des produits. Mais comme nous sommes constamment en processus d'amélioration, nous nous réservons le droit de modifier n'importe quelle coordonnée technique qui apparaît dans ce manuel, sans avertissement préalable. Toutes les coordonnées, les chiffres et les mesures indiqués dans ce manuel sont approximatifs et ne doivent pas être considérés comme des spécifications techniques.

INTRODUCTION.

Please read these operating instructions carefully before using your hoist; it contains useful information on safety, handling and maintenance.

Virmedic has wide experience in manufacturing hoists acquired throughout the years. The constant improvements introduced have bolstered our development as a Technical Aids manufacturing company, which is clearly reflected in our wide range of models and applications.

Virmedic hoists comply with the European Directive on Health Products 93/42/CEE and so carry the CE mark. They have been tested at the Biomechanics Institute of Valencia (IBV) and fulfil all the requirements laid down in standard EN ISO 10535: "Hoists for the transfer of disabled persons. Requirements and test methods".

Virmedic has a range of hoists with wheels from 130 to 300 kg, all in electric versions.

These operating instructions have been written in accordance with the current designs of the products. All of them are constantly subject to a process of continuous improvement. Therefore, we reserve the right to modify any technical data that appears in these operating instructions without prior warning. All the data, figures and measurements included in these operating instructions are approximate and must not be considered as strict technical specifications.

EINLEITUNG.

Lesen Sie vor Inbetriebnahme Ihres Patientenlifters diese Gebrauchsanweisung sorgfältig durch; sie enthält nützliche Informationen über Sicherheitsmaßnahmen, Handhabung und Wartung.

Virmedic hat langjährige Erfahrungen in der Herstellung von Patientenliftern, die im Laufe der Jahre und durch die beständige Einführung von Verbesserungen erworben wurde, was unseren aktuellen und erfolgreichen Werdegang als Hersteller technischer Hilfsmittel, der sich in unserem breiten Produktspektrum an Modellen und Anwendungen widerspiegelt, erklärt.

Die Patientenlifter von Virmedic entsprechen der EU-Richtlinie 93/42/CEE für medizinische Vorrichtungen und wurden daher mit der CE-Marke versehen. Sie wurden vom Biomechanischen Institut Valencia (IBV) geprüft und erfüllen die Anforderungen der Europäischen Norm EN ISO 10535: "Patientenlifter für das Heben und Transferieren von Menschen mit Behinderung. Anforderungen und Versuchs-Methoden".

Das Produktspektrum von Patientenliftern mit Laufrollen von Virmedic umfasst Produkte mit einer Tragfähigkeit von zwischen 130 und 300 kg, wobei alle mit elektrischem Hubmotor ausgestattet sind.

Diese Gebrauchsanweisung wurde gemäß der aktuellen Zusammensetzung der Produkte erstellt. Alle Produkte befinden sich in einem stetigen Verbesserungsprozess, weshalb wir uns das Recht vorbehalten, jegliche technische Daten, die in dieser Bedienungsanleitung aufgeführt werden, ohne Voranmeldung zu ändern. Alle in dieser Anleitung aufgenommenen Daten, Zahlen- und Maßangaben entsprechen annähernden Werten und dürfen nicht als genaue technische Angaben betrachtet werden.

INTRODUÇÃO.

Leia com muita atenção este manual antes de começar a utilizar o grua; contém informação útil relacionada com a segurança, o manejo e a manutenção.

Virmedic tem uma vasta experiência na fabricação de gruas, adquirida durante anos e através das constantes melhoras introduzidas que garantem a nossa actual trajetória como empresa fabricante de Ajudas Técnicas e que está reflectida na nossa ampla gama de modelos e aplicações.

Os gruas Virmedic são conformes à Directiva Europeia de Produtos Sanitários 93/42/CEE, e possui a marca CE. Os gruas foram provados no Instituto de Biomecânica de Valência (IBV) e cumprem as exigências da norma em ISO 10535: "gruas para a transferência de pessoas deficientes. Requisitos e métodos de ensaio".

A gama de gruas com rodas de Virmedic vai de 130 a 300 kg, todas em versão eléctrica.

Este manual foi redigido segundo as actuais configurações dos produtos. Todos eles estão constantemente num processo de melhora contínua e por conseguinte reservamo-nos o direito de modificar qualquer dado técnico que apareça neste manual, sem aviso prévio. Todos os dados, cifras e medidas indicados neste manual são aproximações e não devem ser tomados como especificações técnicas.

INLEIDING.

Lees aandachtig dit handboek vóór u de lift begint te gebruiken; deze handleiding geeft u nuttige informatie in verband met veiligheid, bediening en onderhoud.

Virmedic heeft in de loop van de jaren uitgebreide ervaring opgedaan in de fabricatie van patiëntenliften, door voortdurende verbeteringen aan onze producten hebben wij onze positie als vooraanstaand fabrikant van technische hulpmiddelen geconsolideerd wat ook duidelijk blijkt uit de grote verscheidenheid van onze modellen en toepassingen

De Virmedic liften beantwoorden aan de Europese Richtlijn voor Sanitaire Producten 93/42/CEE en zij hebben zodoende het merk CE. Ze zijn getest in het Biomechanisch Instituut van Valencia -Spain- (IBV) en voldoen aan de eisen van de norm EN ISO 10535: "Liften voor het vervoer van personen met een handicap. Vereisten en testmethodes".

Er zijn Virmedic liften op wielen voor gewichten van 130 tot 300 kg, alle in elektrische versie.

Dit handboek is opgesteld volgens de huidige staat van de producten. Deze bevinden zich echter in een constant verbeteringsproces, en wij behouden ons het recht voor om zonder voorafgaand bericht om het even welk technisch gegeven in dit handboek te wijzigen. Alle data, cijfers en maten in dit handboek zijn benaderingen en mogen niet als technische specificaties beschouwd worden.



A-1



A-2

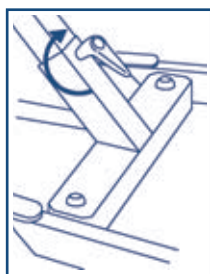

A-3

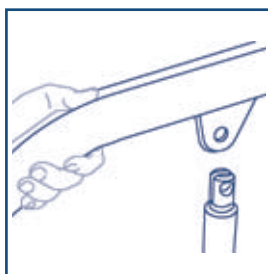

A-4

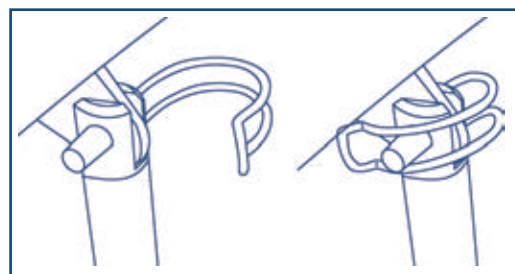

A-5

MONTAJE.

Cada grúa se monta completamente en fábrica para verificar su correcto funcionamiento, y según los casos se desmonta o pliega para su embalaje y transporte. Las grúas Virmedic están diseñadas para facilitar su montaje sin necesidad de usar ninguna herramienta.

Extraiga todas las partes de la grúa del embalaje (algunas de las partes son pesadas y puede necesitar ayuda de otra persona).

Active el freno de las ruedas traseras y abra las patas con el fin de aumentar la estabilidad del conjunto.

A- PARA GRUAS DESMONTABLES.

1. Compruebe que la maneta situada en el tubo central de la base de la columna, está lo suficientemente aflojada para permitir el acople en la base de la grúa.
2. Inserte la columna sobre la base.
3. Apriete firmemente la maneta.
4. Extraiga el pasador que se encuentra en el brazo de elevación. Levante el brazo y haga coincidir los orificios del extremo del actuador con el de las pletinas (colocando el extremo del actuador entre ésta).
5. Coloque de nuevo el pasador.

B- PARA GRUAS PLEGABLES.

1. Ejerciendo una fuerza hacia arriba sobre el conjunto columna-brazo extraiga el pasador de plegado de la base de la grúa.
2. Levante el conjunto brazo elevación-columna y coloque de nuevo el pasador de plegado en la base de la grúa.
3. Afloje la maneta de la parte posterior de la columna y libere la percha.
4. Extraiga el pasador que se encuentra en el brazo de elevación. Levante el brazo y haga coincidir el orificio del extremo del actuador con el de las pletinas (colocando el extremo del actuador entre ambas pletinas).

MONTAGE.

Chaque lève-personne est complètement monté en usine pour pouvoir vérifier son bon fonctionnement. Ensuite, selon les cas, il est démonté ou plié pour l'emballage et le transport.

Les lève-personnes Virmedic sont conçus pour un montage facile, sans outils.

Il faut sortir toutes les parties du lève-personne de l'emballage (certaines sont lourdes et l'aide d'une autre personne peut être nécessaire).

Mettez le frein des roues arrière et ouvrez les pattes afin d'augmenter la stabilité de l'ensemble.

A- POUR LES LÈVE-PERSONNES DÉMONTABLES.

1. Vérifier que la manette située sur le tube central de la base de la colonne, est suffisamment desserrée pour permettre d'accoupler dans la base du lève-personne, pour permettre l'ajustement dans la base.
2. Insérer la colonne dans la base.
3. Serrer fortement les manettes.
4. Extraire le goujon qui se trouve sur le fléau. Lever le fléau et faire coïncider les orifices de l'extrémité de l'actionneur avec celui de la platines (en mettant l'extrémité de l'actionneur entre la platine).
5. Remettre le goujon.

B- POUR LES LÈVE-PERSONNES PLIANTS.

1. En forçant vers le haut l'ensemble colonne fléau, enlever le goujon de pliage de la base du lève-personne.
2. Lever l'ensemble fléau-colonne et remettre le goujon du pliage du lève-personne.
3. Desserrer la manette de la partie postérieure de la colonne et libérer la perche.
4. Enlever le goujon qui se trouve sur le fléau. Lever le fléau et faire coïncider l'extrémité de l'actionneur avec celui des platines (en mettant l'extrémité de l'actionneur entre les deux platines).

ASSEMBLY.

Every hoist is fully assembled in the factory to check that it works properly and, depending on the version, is dismantled or folded for packaging and transport.

Virmedic hoists are designed to facilitate assembly without the use of any tool.

Remove all the parts of the hoist from the packaging (some of the parts are heavy and you may need someone else to help you).

Put the brake of the rear wheels on and spread the legs to increase the stability of the assembly.

A- FOR DISMOUNTABLE HOISTS.

1. Check that the handle, located on the central tube of the hoist's column is sufficiently loose to allow the base to be fitted.
2. Insert the column into the base.
3. Tighten up the handles.
4. Remove the pin on the hoist arm. Raise the arm until the holes at the end of the actuator is level with that of the securing plates (inserting the actuator end between the securing plate).
5. Re-insert the pin.

B- FOR FOLDABLE HOISTS.

1. Push the column arm assembly up and remove the folding pin from the base of the hoist.
2. Raise the hoist arm-column and replace the folding pin in the base of the hoist.
3. Loosen the handle on the rear of the column and free the hanger.
4. Remove the pin on the hoist arm. Raise the arm until the hole at the end of the actuator is level with that of the securing plates (inserting the actuator end between the two securing plates).

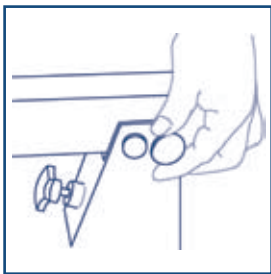

B-1

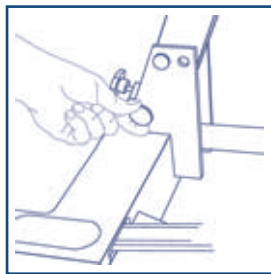

B-2

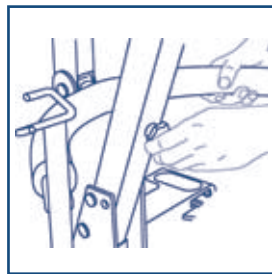

B-3

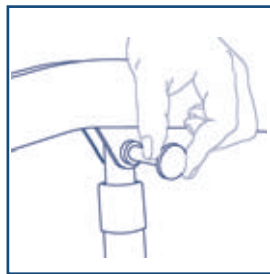

B-4

MONTAGEANLEITUNG.

Jeder Patientenlifter wird einmal komplett im Werk zusammengebaut um die Funktionsfähigkeit festzustellen; danach wird er entweder wieder auseinandergebaut oder zum Einpacken und Transport zusammengeklappt.

Um die Montage zu erleichtern wurden die Patientenlifter von Virmedic so konzipiert, dass keine Werkzeuge benutzt werden müssen.

Nehmen Sie alle Teile des Lifters aus der Verpackung (einige Teile sind sehr schwer und möglicherweise brauchen Sie die Hilfe einer anderen Person).

Zum Erreichen einer erhöhten Stabilität des Gerätes aktivieren Sie die Feststellbremsen der hinteren Laufrollen und vergrößern Sie die Breite des Fahrgestells.

A- FÜR ZERLEGBARE PATIENTENLIFTER.

1. Vergewissern Sie sich, dass der Schalthebel an der Zentralsäule am Fuß derselben genügend gelockert ist, um sie an den Kransockel anpassen zu können.

2. Führen Sie die Hubsäule in den Rohrstützen des Fahrgestells ein.

3. Fixieren Sie hart die Befestigungshebel.

4. Ziehen Sie den Querstift, der sich am Hubarm befindet, heraus. Heben Sie den Hubarm an und positionieren Sie die Öffnung am Ende des Hubmotors auf Höhe der Platine (indem Sie das Ende des Hubmotors zwischen beiden Platinen positionieren).

5. Bringen Sie den Querstift wieder an.

B- FÜR ZUSAMMENKLAPPBARE PATIENTENLIFTER.

1. Ziehen Sie den Querstift am Fahrgestell des Patientenlifters heraus, indem Sie Hubsäule und Hubarm nach oben stemmen.

2. Heben Sie Hubsäule und Hubarm an und fixieren Sie erneut den Querstift am Fahrgestell des Patientenlifters.

3. Lösen Sie den Befestigungshebel an der Rückseite der Hubsäule und den Hebelbügel.

4. Ziehen Sie den Querstift am Hubarm heraus. Heben Sie den Hubarm an und positionieren Sie die Öffnung am Ende des Hubmotors auf Höhe der Platinen (indem Sie das Ende des Hubmotors zwischen beiden Platinen positionieren).

MONTAGEM.

Cada grua é totalmente montado na fábrica para verificar o seu correcto funcionamento e conforme os casos, desmonta-se ou dobra-se para a embalagem e o transporte.

Os gruas Virmedic estão concebidos para facilitar a montagem sem necessidade de utilizar ferramentas.

Desmonte todas as partes do grua da embalagem (algumas são pesadas e pode necessitar ajuda de outra pessoa).

Active o travão das rodas traseiras e abra as patas para aumentar a estabilidade do conjunto.

A- GRUAS DESMONTÁVEIS.

1. Verifique se a maçaneta, situada no tubo central da coluna, estão suficientemente desapertada para permitir acoplar a base do guindaste.

2. Monte a coluna na base.

3. Aperte firmemente as maçaneta.

4. Tire o perno do braço de elevação. Levante o braço e faça coincidir os orifícios do extremo do accionador com o chapa (colocando o extremo do accionador entre a chapa).

5. Coloque novamente o perno.

B- PARO GRUAS DESDOBRÁVEIS

1. Fazendo força para cima sobre o conjunto coluna braço, tire o perno de dobragem da base do grua.

2. Levante o conjunto braço elevação-coluna e coloque novamente o perno de dobragem na base do grua.

3. Desaperte a maçaneta da parte posterior da coluna e libere a braço do grua.

4. Tire o perno do braço de elevação. Levante o braço e faça coincidir o orifício do extremo do accionador com o das chapas (colocando o extremo do accionador entre ambas as chapas).

MONTAGE.

Elke lift wordt volledig in de fabriek gemonteerd, om te verifiëren of het toestel goed functioneert. Al naar gelang het geval wordt de lift gedemonteerd of opgeplooid voor het transport.

De Virmedic liften zijn ontworpen met het oog op een makkelijke montage, er is dus geen enkel werktuig voor nodig.

Neem alle delen van de lift uit de verpakking (bepaalde delen zijn zwaar en vereisen misschien de hulp van een tweede persoon). Zet de rem van de achterwielen vast en open de voetstukken om aan het geheel meer stabiliteit te geven.

A- VOOR DEMONTEERBARE LIFTEN.

1. Controleer dat de handel in de middelste buis van de onderkant van de kolom voldoende los zit om hem aan te kunnen sluiten op de onderkant van de kraan.

2. De zuil op de basis plaatsen.

3. De twee schroeven voorzien van een draaiknop goed vastzetten.

4. Neem de pin uit de draagarm. De draagarm opheffen en ervoor zorgen dat de opening van het uiteinde van de elektrische vijzel overeenkomt met die van de plaatjes (het uiteinde van de elektrische vijzel tussen beide plaatjes plaatsen).

5. De pin terug op zijn plaats zetten.

B- VOOR PLOOIBARE LIFTEN.

1. Kracht naar boven toe uitoefenen op het geheel zuil-kruk om de plooi-pin uit de basis van de lift te nemen.

2. Hef het geheel draagarm-zuil en zet de plooi-pin terug op de basis van de lift.

3. Het handvat van de achterkant van de zuil losmaken en het juk vrij maken.

4. De pin uit de draagarm nemen. De draagarm opheffen en ervoor zorgen dat de opening van het uiteinde van de elektrische vijzel met die van de plaatjes overeenkomt (het uiteinde van de elektrische vijzel tussen beide plaatjes plaatsen).

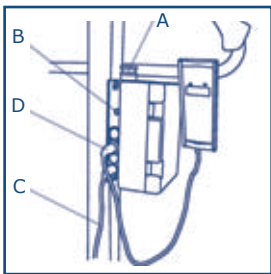

1

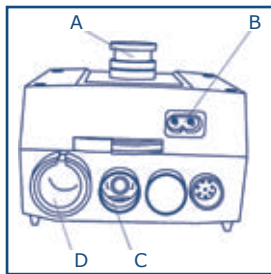

2

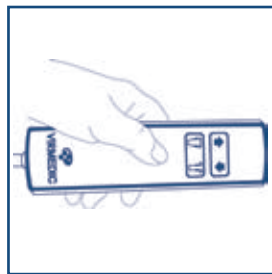

3

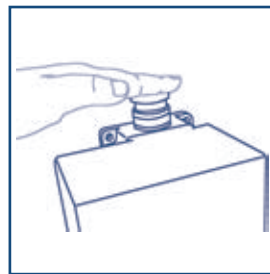

4

COMPROBACIONES INICIALES.

Antes de proceder a usar su grúa deberá comprobar que:

- Las patas de la grúa abren y cierran correctamente. En el caso de las grúas con apertura mecánica éstas deben ofrecer una cierta resistencia, para prevenir que se abran o cierren accidentalmente.
- Las ruedas giran y ruedan con normalidad.
- El funcionamiento de los frenos de las ruedas traseras es el adecuado.
- La columna está completamente fija en su posición de uso.
- La percha gira y se balancea adecuadamente.
- No existe desgaste ni deformación en los ganchos de la percha.
- Los arneses no están dañados o deshilachados.

EQUIPO ELECTRICICO.

1. Antes de utilizar la grúa por primera vez es conveniente poner a cargar las baterías al menos durante 5 horas. (B)
2. Compruebe que el conector del actuador (C) y el de la botonera (D) están firmemente conectados en la caja de control.
3. Pulse los botones de subir y bajar (y los de abrir y cerrar patas) para comprobar que el actuador funciona correctamente.
4. Compruebe el funcionamiento del botón rojo de parada de emergencia (A); con la grúa subiendo o bajando, si lo pulsa ésta se debe parar.

VÉRIFICATIONS PRÉLIMINAIRES.

Avant d'utiliser votre lève-personne, il faut vérifier que:

- Les pattes du lève-personne s'ouvrent et se ferment correctement. Dans le cas des lève-personnes à ouverture mécanique, il faut que celles-ci offrent une certaine résistance pour éviter qu'elles ne s'ouvrent ou ne se ferment de façon accidentelle.
- Les roues tournent et roulent normalement.
- Le fonctionnement des freins des roues arrière est correct.
- La colonne est complètement fixée dans sa position d'utilisation.
- La perche tourne et se balance correctement.
- Il n'y a aucune usure ni déformation sur les coquets de la perche.
- Les sangles ne sont ni abîmés ni effilochés.

ÉQUIPEMENT ÉLECTRIQUE.

1. Avant d'utiliser le lève-personne pour la première fois, il est recommandé de charger les batteries pendant au moins 5 heures. (B)
2. Vérifier que les connecteurs de l'actionneur (C) et de la télécommande (D) sont bien connectés à la boîte de contrôle.
3. Appuyer sur les touches d'élévation et de descente (ainsi que celles qui ouvrent et ferment les pattes) pour vérifier que l'actionneur fonctionne correctement.
4. Vérifier le fonctionnement du bouton rouge de l'arrêt d'urgence (A); lorsque le lève-personne s'élève ou descend et que l'on appuie sur le bouton rouge, il doit s'arrêter.

INITIAL CHECKS.

Before using your hoist, check that:

- The legs of the hoist open and close correctly. In the case of hoists with mechanical opening these must provide a certain amount of resistance to prevent them from opening or closing accidentally.
- The wheels turn and revolve normally.
- The brakes on the rear wheels work properly.
- The column is fully attached in its usage position.
- The hanger turns and is adequately balanced.
- There is no wear or deformation of the hanger hooks.
- The slings are not damaged or frayed.

ELECTRICAL EQUIPMENT.

1. Before using the hoist for the first time, it is advisable to charge the batteries for at least 5 hours. (B)
2. Check that the connection of the actuator (C) and that of the handset (D) are firmly connected to the control box.
3. Press the up and down buttons (and those opening and closing the legs) to check that the actuator operates correctly.
4. Check that the red emergency stop button (A) is working correctly; if you press it, with the hoist moving up or down, it must stop.

PRÜFUNGEN VOR INBETRIEBNAHME.

Vor Inbetriebnahme Ihres Patientenlifters müssen Sie prüfen, ob:

- Sich die Breite des Fahrgestells richtig verstellen läßt (Bei Patientenliftern mit manueller Breitenverstellung des Fahrgestells muss gesichert sein, dass ein gewisser Widerstand besteht, damit vermieden wird, dass es sich ungewollt verstellt).
- Sich die Laufrollen normal drehen und rollen lassen.
- Die Feststellbremsen an den hinteren Laufrollen richtig funktionieren.
- Die Hubsäule nicht wackelt.
- Sich der Hebebügel richtig drehen und wenden läßt.
- An den Haken des Hebebügels keine Abnutzungserscheinungen oder Verformungen auftreten.
- Die Patientengurte nicht beschädigt oder zerschissen sind.

ELEKTRISCHE AUSSTATTUNG.

1. Vor der ersten Inbetriebnahme des Lifters müssen die Akkus mindestens 5 Stunden geladen werden. (B)
2. Überprüfen Sie, ob die Stecker des Hubmotors (C) und der Handbedienung (D) fest in der Steuereinheit eingesteckt sind.
3. Drücken Sie die Funktionstasten für die Funktionen "auf" und "ab" (und "öffnen" und "schließen" des Fahrgestells) um festzustellen, ob der Motor einwandfrei funktioniert.
4. Prüfen Sie, ob der rote Knopf zum Stoppen (A) in Notfällen einwandfrei funktioniert; wenn dieser während einer Hebe- oder Senkbewegung des Hubarms gedrückt wird, muss diese unterbrochen werden.

COMPROVAÇÕES INICIAIS.

Antes de proceder à utilização do grua deverá verificar o seguinte:

- Que as patas do grua abrem-se e fecham correctamente. Nos grua com abertura mecânica estas devem oferecer uma certa resistência para evitar que se abram ou que se fechem acidentalmente.
- Que as rodas giram com normalidade.
- Que o funcionamento dos travões das rodas traseiras é adequado.
- Que a coluna está completamente fixada na sua posição de uso.
- Que o braço do grua gira e se balanceia adequadamente.
- Que não existe desgaste nem deformação nos ganchos do braço do grua.
- Que as correias não estão deteriorada ou desfiadas.

EQUIPAMENTO ELÉCTRICO.

1. Antes de utilizar o grua pela primeira vez é conveniente pôr a carregar as baterias, pelo menos durante 5 horas. (B)
2. Verifique que o conector do accionador (C) e o dos botões (D) estão bem conectados na caixa de controlo.
3. Pulse os botões de subir e descer (e os de abrir e fechar as patas) para verificar que o accionador funciona correctamente.
4. Verifique o funcionamento do botão vermelho de parada de emergência (A); com o grua subindo ou descendo, se carregar neste botão o grua deve parar.

VERIFICATIES VOORAF.

Alvorens u de lift begint te gebruiken moet u nakijken of:

- De voetstukken van de lift goed open en toe gaan. Bij liften met mechanische opening moet er een zekere weerstand zijn om te voorkomen dat zij toevallig open of toe gaan.
- De wielen normaal draaien en rollen.
- De remmen van de achterwielen goed werken.
- De zuil volledig vastzit in gebruikspositie.
- Het juk goed draait en heen en weer slingert.
- De haken van het juk geen slijtage of vervorming hebben.
- De draagbanden niet beschadigd of uitgerafeld zijn.

ELEKTRISCHE UITRUSTING.

1. Alvorens u de lift voor het eerst gebruikt is het raadzaam de batterijen minstens 5 uur lang op te laden. (B)
2. Kijk na of de connectoren van de elektrische vijzel (C) en die van de afstandsbediening in de controledoos (D) vast verbonden zijn.
3. Druk op de knoppen Op en Neer (en op die voor het openen en sluiten van de voetstukken voor zover de lift voorzien is van een elektrische voetstukkenopening) om te zien of de elektrische vijzel goed functioneert.
4. Controleer of de rode knop van de nood-stop functioneert (A); als de lift naar boven of naar beneden gaat moethij onmiddellijk stoppen als u op deze knop drukt.

CONSEJOS DE SEGURIDAD.

Familiarícese con los dispositivos de la grúa y con su funcionamiento antes de proceder a su uso.

Su grúa está destinada a levantar pacientes, no la use para otro fin.

Compruebe que el peso del paciente no excede el peso máximo que puede elevar la grúa y el que puede soportar el arnés.

Compruebe que el extremo del actuador está bien encajado entre la pletina del brazo de elevación y con su pasador correctamente colocado.

No fuerce los controles y dispositivos de la grúa, todos ellos son fáciles de usar y no requieren aplicar una fuerza excesiva.

Maniobre la grúa empujando de las asas o empuñaduras y nunca lo haga empujando la columna, el brazo de elevación o al paciente.

Realice el traslado del paciente con las patas de la grúa en posición cerrada y con el brazo de elevación a una altura lo más baja posible.

Las grúas han de manejarse con suavidad en los traslados del paciente y manteniendo una velocidad de desplazamiento adecuada a la situación.

Circule con la grúa sobre suelos lisos y llanos. Su uso en superficies con una inclinación superior a los 5 grados no está recomendado; en caso de que tenga que circular por una zona en rampa, aconsejamos que haya una segunda persona para ayudarle.

No utilice nunca una grúa eléctrica en una ducha.

No cargue las baterías de una grúa en un baño o ducha.

No deje nunca a un paciente solo en la grúa.

Las grúas Virmedic han sido fabricadas y diseñadas para su uso con arneses y accesorios Virmedic; los arneses y accesorios de otros fabricantes no han sido testados por Virmedic por lo que no se recomienda su utilización.

No utilice un arnés deteriorado o gastado y compruebe que la talla y características sean adecuadas para el paciente.

Ajuste el arnés según se indica en sus instrucciones de uso del mismo.

CONSEILS DE SÉCURITÉ.

Se familiariser avec les dispositifs du lève-personne et leur fonctionnement avant de commencer à l'utiliser.

Votre lève-personne est conçu pour soulever des personnes, il ne faut pas s'en servir pour d'autres usages.

Vérifier que le poids du patient ne dépasse pas le poids maximum que le lève-personne peut soulever et celui que peut supporter le sangle.

Vérifier que l'extrémité de l'actionneur est bien montée entre la platine du fléau et que le goujon est correctement posé.

Il ne faut pas forcer les contrôles et les dispositifs du lève-personne, ils sont tous faciles à utiliser et n'ont pas besoin de force.

Manoeuvrer le lève-personne en poussant les anses où les poignées, jamais en poussant la colonne, le fléau ou le patient.

Il faut faire le transfert du patient avec les pattes en positions fermées et avec le fléau dans la position la plus basse possible.

Il faut manipuler les lève-personnes avec douceur quand on transfère un patient et avec une vitesse adaptée à la situation.

Circuler avec le lève-personne sur des surfaces plates et lisses. Il n'est pas recommandé de l'utiliser sur une pente de plus de 5 degrés : si vous êtes obligé de circuler sur une rampe, il est conseillé qu'une seconde personne vous aide.

Il ne faut jamais utiliser un lève-personne électrique sous une douche.

Il ne faut jamais recharger les batteries d'un lève-personne dans un bain ou dans une douche.

Ne jamais laisser un patient seul avec le lève-personne.

Les lève-personnes Virmedic ont été fabriqués et conçus pour leur utilisation avec des sangles et des accessoires Virmedic; Virmedic ne peut pas recommander les sangles et les accessoires d'autres fabricants, n'ayant pas pu les tester.

Il ne faut pas utiliser une sangle abîmée ou usée et il faut vérifier que la taille et les caractéristiques sont bien adaptées au patient.

Régler la sangle en suivant ses indications d'utilisation.

SAFETY TIPS.

Familiarise yourself with the hoist's devices and how they work before using it for real.

Your hoist is designed for lifting patients, not for any other purpose.

Check that the weight of the patient does not exceed the maximum weight that the hoist can lift or the sling bear.

Check that the end of the actuator is fitted between the plate on the hoist arm and has its pin correctly inserted.

Do not force the controls and devices of the hoist. All of them are easy to use and do not require excessive force to be applied.

Manoeuvre the hoist by pushing on the handles and never push the column, the hoist arm or the patient.

Move the patient with the legs of the hoist in closed position and with the lift arm as low as possible.

The hoists must be handled gently when moving patients, maintaining a speed movement appropriate to the situation.

Move the hoist on flat and straight floors. Their use on surfaces with a slope greater than 5 degrees is not recommended; should you have to pass through a sloping area, we advise you to have a second person to help you.

Never use an electric hoist in a shower.

Do not charge the batteries of a hoist in a bath or shower.

Never leave a patient alone in a hoist.

Virmedic hoists have been designed and manufactured for use with Virmedic slings and accessories; the slings and accessories of other manufacturers have not been tested by Virmedic and so their use cannot be recommended.

Do not use a frayed or worn sling and check that the size and characteristics are suited to the patient.

Adjust the sling in accordance with the sling usage instructions.

Before lifting, always make sure that the belts of the sling are correctly positioned at the end of the hanger; this must be checked when the belts are taut, but before beginning to lift the patient.

SICHERHEITSVORSCHRIFTEN.

Machen Sie sich vor dem Gebrauch mit den Vorrichtungen und der Funktionsweise des Lifters vertraut.

Ihr Lifter dient dazu Patienten zu heben oder zu transferieren, gebrauchen Sie ihn also nicht zu anderen Zwecken.

Kontrollieren Sie, dass das Gewicht des Patienten nicht die maximale Tragfähigkeit des Lifters oder des Patientengurtes überschreitet.

Vergewissern Sie sich, dass das Ende des Kraftantriebs gut in die Platine des Hebearms eingepasst ist, und dass der Sicherungsstift korrekt sitzt.

Wenden Sie zur Betätigung der Funktionstasten und Vorrichtungen des Lifters nicht übermäßige Kraft auf, sie sind leicht zu bedienen und es bedarf keines übermäßigen Kraftaufwands.

Verschieben Sie den Lifter mit dem Schiebegriff und ergreifen Sie hierzu niemals Hubsäule, Hubarm oder den Patienten.

Betätigen Sie die Beförderung des Patienten mit den Kranstützen in geschlossener Position und mit dem Hebearm in möglichst geringer Höhe.

Die Lifter müssen während der Transferierung von Patienten so vorsichtig wie möglich bedient werden und die Transferierungsgeschwindigkeit muss der Situation entsprechend gewählt werden.

Gebrauchen Sie den Patientenlifter nur auf glattem und ebenem Boden. Der Gebrauch auf abschüssiger Oberfläche mit Oberflächenneigung von über fünf Grad ist nicht ratsam; falls der Lifter über eine Rampe geschoben werden muss, sollte eine zweite Person beim Transferierungsprozess helfen.

Gebrauchen Sie einen elektrischen Lifter nie in der Dusche.

Laden Sie die Akkus des Lifters nie im Bad auf.

Lassen Sie den Patienten nie alleine im Patientenlifter hängen.

Die Patientenlifter von Virmedic wurden dazu hergestellt und gestaltet, um sie mit Hebegurten und Zubehör von Virmedic zu gebrauchen; die Patientengurte und das Zubehör anderer Hersteller wurden nicht von Virmedic geprüft, weshalb wir deren Gebrauch nicht empfehlen können.

Gebrauchen Sie keinen beschädigten oder zerschlissenen Hebegurt und überprüfen Sie, dass er die für den Patienten passende Größe und Eigenschaften hat.

CONSELHOS DE SEGURANÇA.

Deve de se familiarizar com os dispositivos do grua e com o funcionamento antes de utilizar.

O grua está destinado a levantar pessoas; não o utilize para outro fim.

Verifique que o peso do paciente não excede o peso máximo que pode elevar o grua e o que pode suportar a correia.

Verifique que o extremo do accionador está montado entre a chapa do braço de elevação e com o perno correctamente colocado.

Não force os controlos e os dispositivos do grua, todos são fáceis de utilizar e não requerem uma força excessiva.

Manobre o grua empurrando pelas asas ou punhos e nunca o faça empurrando a coluna, o braço de elevação ou o paciente.

Realize a deslocação do paciente com as patas do guindaste em posição fechada e com o braço de elevação à altura mais baixa possível.

Os gruas devem de ser manipulados com suavidade durante os deslocamentos do paciente e mantendo uma velocidade de deslocação adequada à situação.

Circule com o grua sobre solos lisos e planos. A utilização em superfícies com uma inclinação superior a 5 graus não está recomendada; se tiver que circular por uma zona em rampa, aconselhamos ser ajudado por uma segunda pessoa.

Não utilize nunca o grua eléctrico no chuveiro.

Não carregue as baterias do grua no banho ou no chuveiro.

Não deixe nunca um paciente sozinho no grua.

Os gruas Virmedic foram fabricados e desenhados para o uso com correias e acessórios Virmedic; as correias e os acessórios doutros fabricantes não foram testados pela Virmedic e por conseguinte, não se recomenda a sua utilização.

Não utilize correias deterioradas ou gastas e verifique que o tamanho e as características são adequadas para o paciente.

Ajuste a correia conforme se indica nas instruções de uso.

VEILIGHEIDSMATREGELEN.

Vooraleer u de lift gebruikt, dient U zich vertrouwd te maken met de mechanismen en de werking ervan.

De lift is bedoeld om patienten te heffen, gebruik het toestel niet voor andere doeleinden.

Controleer of het gewicht van de patient het maximum gewicht dat de lift kan heffen en de draagbanden kunnen opnemen, niet te boven gaat.

Controleer dat het uiteinde van het mechanisme goed ingeklemd ligt tussen platstaal van de vloerkraan en met de splitpin correct geplaatst.

De controles en mechanismen van de lift niet forceren, zij zijn allemaal makkelijk te hanteren en vereisen geen buitengewone kracht.

Manoeuvreer de lift met de handvatten en beweeg het toestel nooit door te duwen op zuil, draagarm of patiënt.

Voer het transport van de patient uit met de poten van de kraan in gesloten positie en met de vloerkraan op zo laag mogelijke hoogte.

Rijdt met de lift steeds op effen en platte grond. Het gebruik op oppervlakten met een helling van meer dan 5 graden is niet raadzaam; als er door een zone met een op- of afrit moet gereden worden, is het aangewezen de hulp van een tweede persoon in te roepen.

Gebruik nooit een elektrische lift in een douche of andere vochtige ruimte (bv een sauna).

De batterijen van een lift nooit in een badkamer of douche of andere vochtige ruimte (bv sauna) opladen.

Laat nooit een patiënt alleen lift in de lift.

De Virmedic personenliften zijn ontworpen en gebouwd met het oog op gebruik met Virmedic draagbanden en benodigdheden; de draagbanden en accessoires van andere fabrikanten heeft Virmedic niet getest en kan daarom hun gebruik niet aanraden.

Gebruik geen beschadigde of versleten draagsteldraagbanden, en verifieer of de maat en de kenmerken voor de patiënt adequaat zijn.

Steeds de draagbanden aanbrengen volgens de gebruiksaanwijzingen van de betreffende draagband. Vóór het heffen altijd nakijken of de draagbanden goed aan het uiteinde van het juk vastzitten; dit moet nagekeken



1

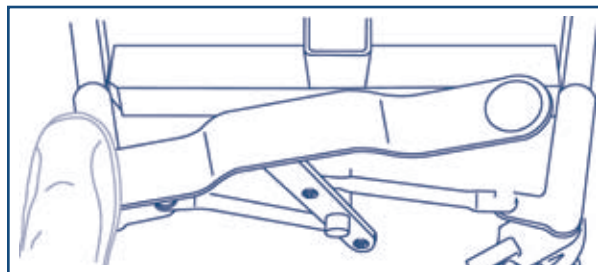

2

Antes de elevar asegúrese siempre de que las cintas de arnés están correctamente colocadas en el extremo de la percha; esto se debe comprobar cuando las cintas están tirantes, pero el paciente no ha comenzado a ser elevado.

RECOMENDACIONES DE UTILIZACIÓN Y MANTENIMIENTO.

1. La grúa dispone de ruedas giratorias; las traseras cuentan con freno que bloquea tanto su giro como la rodadura. El freno se activa y desactiva con el pie mediante una palanca.

Recomendamos no frenar las ruedas cuando se levanta al usuario, para permitir que la grúa se mueva hacia el centro de gravedad cuando se levanta al paciente desde una silla, cama o cualquier objeto estacionario, mientras a la vez la sujetamos por las asas o empuñaduras.

2. La apertura de la base, para facilitar por ejemplo la entrada de la silla de ruedas, se realiza presionando con el pie sobre el lado adecuado del pedal, o eléctricamente pulsando el botón adecuado en la botonera.

Se recomienda engrasar periódicamente todas las partes de la grúa en las que hay movimiento, lo que mejora su funcionamiento y evita posibles desgastes de las piezas por el uso diario.

Evite que se acumule suciedad en el eje y en los rodamientos de las ruedas.

Compruebe periódicamente el estado de apriete de tornillos, tuercas, etc. así como la aparición de posibles holguras entre los distintos elementos de la grúa.

No es conveniente emplear la grúa en recintos o lugares con un alto grado de humedad (cerca del mar, piscinas cubiertas, etc.) o en ambientes corrosivos que puedan afectar a sus componentes, a menos que la grúa esté específicamente fabricada para ello.

Avant de soulever, il faut toujours vérifier que les bandes de la sangle sont bien posées à l'extrémité de la perche ; il faut le vérifier quand les bandes sont tendues, mais avant de soulever le patient.

RECOMMANDATIONS D'UTILISATION ET D'ENTRETIEN.

1. Le lève-personne a des roues giratoires; les roues arrière ont un frein qui bloque le virage et le roulement. Le levier du frein s'active et se désactive avec le pied.

Il est recommandé de tenir le lève-personne par les anses ou les poignées quand on soulève un patient d'une chaise, d'un lit ou de tout autre objet statique, et de ne pas freiner les roues pour permettre au lève-personne de bouger vers le centre de gravité.

2. L'ouverture de la base, par exemple pour faciliter l'entrée d'une chaise roulante, se fait en appuyant avec le pied sur le côté correct de la pédale ou électriquement en appuyant sur la touche correspondante.

Il est recommandé de graisser régulièrement toutes les parties du lève-personne qui bougent, pour améliorer leur fonctionnement et éviter que l'utilisation quotidienne n'use les pièces.

Il faut éviter que la saleté s'accumule sur l'essieu et les roulements à bille des roues.

Vérifier régulièrement le serrage des vis, des écrous, etc., et la possible apparition de jeu entre les différents éléments du lève-personne.

Il n'est pas recommandé d'utiliser le lève-personne dans des lieux avec un degré d'humidité élevé (au bord de la mer, près de piscines couvertes, etc.) ou dans des ambiances corrosives qui pourraient avoir un effet négatif sur ses composants, sauf si le lève-personne est spécifiquement fabriqué pour ça.

USE AND MAINTENANCE RECOMMENDATIONS.

1. The hoist has swivel wheels; the rear wheels have brakes that stop them from both turning and swivelling. The brake is applied and released with the foot by means of a lever.

We recommend not putting the brake on the wheels when the user is being lifted so that the hoist can move towards the centre of gravity when the patient is lifted from a chair, bed or any other stationary object, whilst at the same time holding it by the handles.

2. The opening of the base, in order to facilitate, for example, the entrance of the wheelchair, is done by pressing with the foot on the appropriate side of the pedal, or electrically by pressing the appropriate button on the handset.

It is advisable to lubricate all the parts of the hoist where movement takes place. This will improve how it operates and prevent possible wear and tear of the parts through daily use.

Prevent dirt accumulating on the axle and the ball bearings of the wheels.

Regularly check that the screws, nuts, etc. are tight and check for slack between the different components of the hoist.

It is not advisable to leave the hoist in places with a high degree of humidity (near the sea, indoor swimming pools, etc.) or in corrosive atmospheres that may affect their components, unless the hoist has been specifically manufactured for this aim.

Passen Sie den Patientengurt gemäß der Gebrauchsanweisung an.

Versichern Sie sich vor jedem Hebevorgang, dass die Riemen des Patientengurtes richtig am Hehebügel befestigt wurden; dies muss überprüft werden, wenn die Riemen sich in gespannter Position befinden, der Patient jedoch noch nicht hochgehoben wurde.

HINWEISE ZU GEBRAUCH UND WARTUNG.

1. Der Lifter ist mit Laufrollen ausgestattet; die hinteren Laufrollen verfügen über eine Feststellbremse, durch die sie blockiert werden und das Rollen und Drehen um die eigene Achse verhindert werden kann. Die Bremse kann mit einem Hebel, der mit dem Fuß heruntergedrückt oder angehoben wird, aktiviert oder entriegelt werden.

Wir empfehlen Ihnen, dass Sie die Laufrollen während des Hebevorgangs ungebremst lassen, damit der Lifter zum Schwerpunkt des Patienten verschoben werden kann, wenn er aus einem Stuhl, aus dem Bett oder von jedem anderen Ort hochgehoben wird, während der Lifter an den Griffen abgestützt werden muss.

2. Die Breite des Fahrgestells kann man vergrößern, damit beispielsweise ein Rollstuhl einfacher hineingeschoben werden kann, indem mit dem Fuß auf die entsprechende Seite des Pedals gedrückt wird oder indem man den entsprechenden Knopf der Handbedienung betätigt.

Alle Teile des Lifters die in Bewegung sind sollte man regelmäßig schmieren, wodurch die Funktionsfähigkeit verbessert und möglichen Abnutzungserscheinungen durch den täglichen Gebrauch vorgebeugt wird.

Vermeiden Sie, dass sich in der Achse und im Lager der Laufrollen Schmutz ansammelt.

Überprüfen Sie regelmäßig, ob alle Schrauben, Muttern usw. fest angezogen sind und ob zwischen den verschiedenen Elementen des Lifters möglicherweise Zwischenräume entstanden sind.

Nicht zu empfehlen ist es, den Lifter in einem Umfeld oder an Orten mit hoher Luftfeuchtigkeit (in Meeresnähe, Hallenbädern usw.) oder erhöhter atmosphärischer Korrosion, die seine Bestandteile in Mitleidenschaft ziehen könnten, zu gebrauchen, Nur wenn der Kran speziell für diesen Zweck gebaut wurde.

Antes de elevar, verifique sempre que as faixas da correia estão correctamente colocadas no extremo do braço do grua; isto deve ser verificado quando as faixas estão a puxar quando o paciente ainda não começou a ser levantado.

RECOMENDAÇÕES DE UTILIZAÇÃO E MANUTENÇÃO.

1. O grua está dotado de rodas giratórias; as traseiras levam um travão que bloqueia o giro e o rolamento. O travão activa-se e desactiva-se com o pé por meio de uma palanca.

Recomendamos não travar as rodas quando o usuário se levanta, para permitir que o grua se desloque para o centro de gravidade quando se levanta o paciente desde uma cadeira, uma cama ou qualquer objecto estacionário, enquanto sujeitamos o grua pelas asas ou punhos.

2. A abertura da base, para facilitar por exemplo a entrada da cadeira de rodas, faz-se carregando com o pé no lado adequado do pedal, ou electricamente pulsando o botão adequado na caixa de botões.

Recomenda-se lubrificar periodicamente todas as partes do grua que têm movimento, o que melhora o seu funcionamento e evita desgastes das peças pelo uso diário.

Evite que se acumule sujidade no eixo e nos rolamentos das rodas.

Verifique periodicamente o estado do aperto dos parafusos, porcas, etc. Assim como a aparição de folgas entre os distintos elementos do grua.

Não é conveniente utilizar o grua em recintos ou lugares com muita humidade (perto do mar, piscinas cobertas, etc.) ou em ambientes corrosivos que possam afectar os seus componentes.

worden als de draagbanden reeds strak gespannen zijn maar men nog niet begonnen is de patient daadwerkelijk op te heffen.

AANBEVELINGEN VOOR GEBRUIK EN ONDERHOUD.

1. De lift heeft draaiwielen; de achterwielen hebben een rem die zowel de draaiing als het rollen blokkeert. De rem wordt opgezet of vrijgemaakt met de voet door middel van een hefboom.

Wij bevelen aan niet te remmen terwijl de gebruiker opgeheven wordt, om toe te laten dat de lift naar het zwaartepunt toe beweegt als de patiënt vanuit een stoel, een bed of om het even welk vaststaand voorwerp geheven wordt, Wij raden wel aan bij het heffen de lift vast te houden aan de handvatten van de lift zelf.

2. Het openen van de basis, die bij voorbeeld de toegang van een rolstoel mogelijk maakt, gebeurt door het uitoefenen van druk met de voet op de passende kant van het pedaal, of elektrisch door op de passende knop van afstandsbediening te drukken.

Het is raadzaam regelmatig alle bewegende delen van de lift in te smeren, want dan functioneren ze beter en het vermijdt mogelijke slijtage tengevolge van het dagelijks gebruik.

Ophoping van stof aan de as en in de kussenblokken van de wielen vermijden.

Controleer regelmatig of de schroeven, moeren, enz. goed vastzitten, en ook of er eventueel ruimtes tussen de verschillende elementen van de lift ontstaan.

Het is niet raadzaam, de lift in ruimtes of plaatsen met veel vochtigheid te gebruiken (dichtbij de zee, overdekte zwembaden, enz.) of in corrosieve omgevingen die de componenten van de lift kunnen beschadigen, Tenzij de hefkraan speciaal hiervoor is gebouwd.

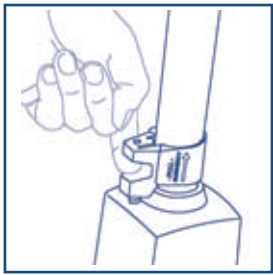

1

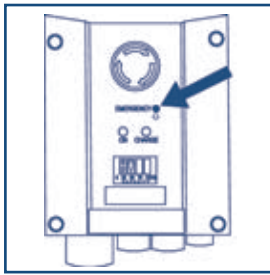

2

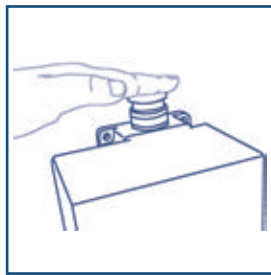

3

EQUIPO ELECTRICO.

El actuador eléctrico dispone de un sistema de seguridad, que desbloquea el motor si en el movimiento de descenso de la grúa ésta encuentra algún obstáculo que le impide descender (partes del cuerpo del usuario, muebles, ...).

1. El actuador eléctrico de las grúas para elevación de pacientes con un peso superior a 150 kg cuenta con una palanca roja de emergencia que permite, en caso de producirse una avería eléctrica con el paciente suspendido de la grúa, hacerla bajar de forma mecánica. Un orificio en la parte superior de la palanca, da acceso a un tornillo con el que puede regularse, mediante un destornillador plano, la velocidad de descenso.

2. Las grúas equipadas con baterías desmontables disponen de un sistema de descenso eléctrico de emergencia, situado sobre la pantalla de indicación de carga. Esta bajada de emergencia eléctrica se activa insertando la punta de un bolígrafo en dicho botón lo que hace que el brazo de elevación descienda si se produce una avería en la botonera (no utilice un objeto punzante para presionar).

Al realizar el movimiento de elevación-descenso de la grúa y en otros casos también el de apertura-cierre de la base mantenga pulsado el botón adecuado, evitando pulsar repetidamente los botones, ya que las sucesivas puestas en funcionamiento de los motores consumen más batería, descargándola en menos tiempo.

3. El equipo eléctrico dispone de un botón de parada de emergencia que desconecta la batería del motor deteniendo automáticamente el movimiento de la grúa. Para desbloquear el botón de paro deberá girarlo.

Cuando NO utilice la grúa pulse el botón de parada de emergencia para evitar que las baterías se descarguen.

Deberá mantener el equipo eléctrico alejado del agua y otros líquidos, así como protegerlo de posibles salpicaduras que podrían afectar a sus circuitos internos provocándole serias averías.

El alojamiento de las baterías dispone de unos orificios de ventilación que aseguran el necesario y correcto aireamiento de este espacio. Esta ventilación no debe ser bloqueada o cubierta.

Las baterías deben ser reemplazadas después de 4 años, quizá antes dependiendo del tipo de uso. Fuertes y frecuentes des-

ÉQUIPEMENT ÉLECTRIQUE.

L'actionneur électrique dispose d'un système de sécurité qui débloque le moteur si dans le mouvement de descente du lève-personne, il y a un obstacle qui le bloque (des parties du corps de l'utilisateur, un meuble, ...).

1. L'actionneur électrique du lève-personne pour soulever des patients de plus de 150 kg a un levier rouge d'urgence qui permet, en cas de panne d'électricité quand le patient est suspendu par le lève-personne, de le faire descendre de façon mécanique. Un orifice dans la partie supérieure du levier permet d'accéder à une vis pour régler la vitesse de descente, avec un tournevis plat.

2. Les lève-personnes équipés de batteries démontables disposent d'un système de descente électrique d'urgence, situé sur l'écran d'indication de charge. Cette descente d'urgence électrique s'active en insérant la pointe d'un stylo à bille dans ce bouton pour faire descendre le fléau en cas de panne de la télécommande (ne pas utiliser d'objets pointus pour appuyer).

Quand on réalise les mouvements d'élévation et de descente du lève-personne ainsi que ceux d'ouverture et de fermeture de la base, il faut maintenir la touche correcte appuyée, en évitant d'y appuyer plusieurs fois, parce que cela provoque des mises en marche successives des moteurs, ce qui consomme la batterie en la déchargeant plus rapidement.

3. L'équipement électrique dispose d'un bouton d'arrêt d'urgence qui déconnecte la batterie du moteur en arrêtant automatiquement le mouvement du lève-personne. Pour débloquer le bouton d'arrêt, il faudra le tourner.

Quand ON N'UTILISE PAS le lève-personne, il faut appuyer sur le bouton d'arrêt d'urgence pour éviter d'user les batteries.

Il faudra maintenir l'équipement électrique loin de l'eau et autres liquides, et le protéger des éclaboussures qui pourraient toucher ses circuits internes et provoquer ainsi des dommages graves.

Le logement des batteries dispose d'orifices de ventilation qui assurent l'aération nécessaire et correcte de cet espace. Il ne faut pas bloquer ou couvrir cette aération.

Il faut remplacer les batteries tous les 4 ans, et quelque fois avant, selon le type d'utilisation. Des décharges fréquentes et fortes usent plus rapidement la batterie. Pour une longue durée de vie de la batte-

ELECTRICAL EQUIPMENT.

The electric actuator has a safety system that disengages the motor if, in the downward movement of the hoist, it comes up against an obstacle that hinders it from descending (parts of the user's body, furniture, ...).

1. The electrical actuator of the hoists for lifting patients of a weight greater than 150 kg has a red emergency lever that allows it, in the event that an electrical fault occurs when the patient is hanging in the air, to be lowered mechanically. A hole on the top of the lever provides access to a screw which, using a flat screwdriver, regulates the speed of descent.

2. The hoists equipped with detachable batteries have an emergency electrical lowering system, situated on the load display screen. This emergency electrical lowering system is operated by inserting the point of a ballpoint pen into that button, which makes the hoist arm descend if a fault has occurred in the handset (do not use a sharp object to press it).

When undertaking the raise-lower movement of the hoist or the open-close movement of the base, keep the appropriate button pressed in, avoiding pressing the buttons repeatedly, as repeated start-ups of the motor uses up more battery, discharging it more quickly.

3. The electrical equipment has an emergency stop button that disconnects the motor's battery automatically halting the movement of the hoist. To disengage the stop button, it must be turned.

When the hoist is NOT in use, press the emergency stop button to prevent the batteries from running down.

Keep the electrical equipment away from water and other liquids to protect it from possible splashes that may affect its internal circuits causing serious damage.

The battery housing has several ventilation holes that ensure the necessary and correct air circulation within this space. This ventilation must not be blocked or covered.

The batteries must be replaced after 4 years and perhaps before, depending on the type of use. Heavy and frequent unloading reduces the life of the battery.

For the optimum life of the battery, recharge it as often as possible. Recharging time is around 5 to 8 hours. If the hoist is used daily, it is a good idea to recharge the battery at night. The control

ELEKTRISCHE AUSSTATTUNG.

Der Hubmotor ist mit einem Sicherheitssystem ausgestattet, durch das sich der Motor ausschaltet, wenn der Lifter bei einer Senkbewegung auf ein Hindernis stößt, durch das ein weiteres Absenken verhindert wird (Körperteile des Patienten, Möbel, ...).

1. Der Hubmotor von Liftern zum Heben von Patienten mit einem Gewicht von über 150 kg ist mit einem roten Hebel für Notfälle ausgestattet, damit der Patient im Falle einer elektrischen Störung während des Hebevorgangs manuell heruntergelassen werden kann. Durch eine Öffnung im oberen Bereich des Hebels erreicht man eine Schraube, an der man mit einem Flachschaubenzieher die Absenkgeschwindigkeit regulieren kann.

2. Die Lifter mit abnehmbaren Akkus sind mit einem elektrischen Notabsenkungssystem ausgestattet, das sich über der Gewichtsanzeige befindet. Zum Aktivieren der elektrischen Notabsenkung muss man z.B. mit einer Bleistiftspitze in die genannte Öffnung drücken, wodurch der Hubarm im Falle einer technischen Störung der Handbedienung abgesenkt werden kann (verwenden Sie hierzu keinen spitzen Gegenstand).

Halten Sie bei Durchführung einer Hebe-/Senkbewegung oder der Breitenverstellung des Fahrgestells den Knopf gedrückt und vermeiden Sie es, ihn öfters hintereinander zu drücken, da durch ein wiederholtes Einschalten des Motors mehr Energie verbraucht wird und sich so die Akkus in kürzerer Zeit entladen.

3. Das Gerät verfügt über einen Not-Stopp-Schalter, durch den der Stromfluss von den Akkus zum Motor unterbrochen wird, wodurch die Bewegung des Patientenlifters automatisch stoppt. Zum Entriegeln des Not-Stopp-Schalters müssen Sie an ihm drehen.

Wenn Sie den Lifter NICHT gebrauchen, drücken Sie den Not-Stopp-Schalter um zu verhindern, dass sich die Akkus entladen.

Sorgen Sie dafür, dass die elektrischen Geräte nicht in direkten Kontakt mit Wasser oder anderen Flüssigkeiten geraten, und schützen Sie sie vor möglichem Bespritzen, wodurch die inneren Stromkreise geschädigt und ernstzunehmende technische Störungen verursacht werden könnten.

Die Akkus werden in einem Gehäuse mit Lüftungsöffnungen untergebracht, durch die die erforderliche und richtige Lüf-

EQUIPAMENTO ELÉCTRICO.

O accionador eléctrico leva um sistema de segurança que desbloqueia o motor se no movimento de descida o grua encontra algum obstáculo que o impede descender (partes do corpo do usuário, móveis, ...).

1. O accionador eléctrico dos gruas para elevação de pacientes com um peso superior a 150 kg leva uma palanca vermelha de emergência, em caso de avaria eléctrica com o paciente suspenso no grua, permite descê-lo por um meio mecânico. Um orifício na parte superior da palanca dá acesso a um parafuso que serve para regular a velocidade de descida (utilizar uma chave de parafusos).

2. Os gruas equipados com baterias desmontáveis levam um sistema de descida eléctrico de emergência, situado sobre o ecrã de indicação de carga. Para activar esta descida de emergência eléctrica, pôr a ponta de uma esferográfica no botão, e o braço de elevação desce em caso de avaria na caixa de botões (não utilize um objecto pontiagudo).

Quando se realiza o movimento de elevação-descida do grua e noutros casos também o de abertura-fecho da base mantenha carregado o botão adequado, evitando carregar várias vezes nos botões, já que os sucessivos arranques em funcionamento dos motores consomem mais bateria e estas descarregam-se mais rapidamente.

3. O equipamento eléctrico leva um botão de parada de emergência que desliga a bateria do motor parando automaticamente o movimento do grua. Para desbloquear o botão de parada deverá girá-lo.

Quando não utilizar o grua, carregue no botão de parada de emergência para evitar que as baterias se descarreguem.

Deverá manter o equipamento eléctrico afastado da água e outros líquidos e protegê-lo contra as salpicaduras, já que podem deteriorar os circuitos internos e provocar sérias avarias.

O encaixe das baterias está dotado de orifícios de ventilação que asseguram a necessária e correcta ventilação. A ventilação não deve ser bloqueada nem coberta.

As baterias devem ser substituídas após 4 anos ou antes, segundo a utilização. As descargas fortes e frequentes reduzem a vida da bateria.

Para uma vida óptima da bateria, deverá

ELEKTRISCHE UITRUSTING.

De elektrische bediening heeft een veiligheidssysteem dat de motor deblokkeert als bij de dalende beweging van de lift deze een hindernis tegenkomt, dat de daling verhindert (delen van het lichaam van de gebruiker, meubels, ..).

1. De liften voor patiënten van meer dan 150 kg hebben een rode nood-hefboom, die een mechanische daling mogelijk maakt, in geval zich een elektrische defect voordoet als de patiënt aan de lift hangt. Een opening in het bovenste gedeelte van de hefboom biedt toegang tot een schroef waarmee, aan de hand van een platte schroevendraaier, de dalingsnelheid kan geregeld worden.

2. De liften met demonteerbare batterijen hebben een elektrisch nood-dalingsstelsel, namelijk op de scherm, die de daling aangeeft. Deze elektrische nood-daling wordt geactiveerd door met de punt van een kogelpen op deze knop te drukken, wat maakt dat de draagarm daalt als de afstandsbediening defect is (geen spits voorwerp gebruiken om te drukken).

Bij het uitvoeren van de op en neer beweging van de lift, en in andere gevallen van het openen en sluiten van de basis, druk aanhoudend op de juiste knop, en vermijdt het herhaaldelijk drukken op de knoppen, want opeenvolgende indienststelling van de motoren verbruikt meer batterijen en ontladt ze in minder tijd.

3. De elektrische uitrusting heeft een nood-stop knop die de batterij van de motor afzet en zodoende onmiddellijk de beweging van de lift stopt. Omschakelen om de stop-knop te deblokken.

Als u de lift NIET gebruikt, druk op de nood-stop knop om te vermijden dat de batterijen ontladen.

Houdt de elektrische uitrusting ver van water en andere vloeistoffen, en bescherm ze tegen mogelijke spatten die de inwendige circuits zouden kunnen beschadigen, met als gevolg daarvan ernstige averijen.

Het batterijlager heeft verluchtingsopeningen die de nodige en juiste verluchting van deze ruimte verzekeren. Deze verluchting mag nooit geblokkeerd of bedekt worden.

De batterijen moeten na 4 jaar vernieuwd worden, en misschien eerder naar gelang het soort van gebruik. Hevige en veelvuldige ontladingen reduceren de duur van de batterij.

Om de batterijen optimaal lang te doen

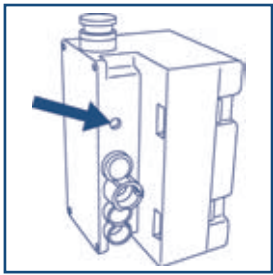

1



2

cargas reducen la vida de la batería. Para una vida óptima de la batería deberán recargarse tan a menudo como sea posible. El tiempo de recarga oscila entre 5 y 8 horas. Si utiliza la grúa a diario es conveniente recargar la batería por las noches. La caja de control cuenta con un dispositivo automático que la desconecta del cargador cuando ha recuperado su carga. Recomendamos no realizar más de 15 movimientos seguidos sin poner a cargar las baterías.

Las baterías de equipos que no se usen habitualmente deberán recargarse al menos cada 3 meses, de lo contrario podrían averiarse como consecuencia de su propia auto-descarga.

Para cargar debe comprobar que las conexiones están correctamente fijadas y el botón de parada de emergencia no esté pulsado, sino las baterías no se cargarán de forma adecuada.

Recuerde: la batería es el único componente del equipo eléctrico que precisa de un mantenimiento continuo, si no sigue los consejos anteriores la batería se puede descargar hasta un nivel que no le permita recuperar su carga óptima o incluso puede quedar inoperativa.

RECARGA EN GRUAS CON BATERIAS FIJAS.

La caja de control cuenta con un sistema de alarma que suena cuando la batería se encuentra aproximadamente al 50% de su carga; momento en el que es imprescindible recargarla de inmediato. Recomendamos no esperar a oír la alarma para recargar la batería.

1. Para recargar la batería conecte el cargador al conector en el lateral de la caja de control y posteriormente a la red (220V).

Mientras se está cargando la batería no es posible utilizar la grúa.

rie, la recargar le plus souvent possible. La durée de la charge oscille entre 5 à 8 heures. Quand on utilise le lève-personne tous les jours, il est recommandé de recharger la batterie pendant la nuit. La boîte de contrôle a un dispositif automatique qui déconnecte le chargeur quand la charge est faite. Il n'est pas recommandé de faire plus de 15 mouvements de suite sans recharger les batteries.

Il faut recharger les batteries des équipements qui ne s'utilisent pas continuellement au moins tous les 3 mois, sinon leur autodécharge pourrait les abîmer.

Pour recharger les batteries, il faut vérifier que les connexions sont correctement fixées et que le bouton d'arrêt d'urgence n'est pas appuyé, sinon les batteries ne se rechargeraient pas correctement.

Il ne faut pas oublier que la batterie est le seul composant de l'équipement électrique qui a besoin d'un entretien continu, en ne suivant pas les conseils que nous venons de donner, la batterie pourrait se décharger à un niveau qui ne permettrait plus la récupération de la charge maximum et même à un niveau de non retour.

RECHARGE DANS LES LÈVE-PERSONNES AVEC DES BATTERIES FIXES.

La boîte de contrôle a un système d'alarme qui sonne quand la batterie se trouve environ à 50% de sa charge ; c'est le moment de recharger immédiatement la batterie.

Il est recommandé de ne pas attendre l'alarme pour recharger la batterie.

1. Pour recharger la batterie, brancher le chargeur au connecteur latéral de la boîte de contrôle et ensuite au réseau (220V).

Le lève-personne ne peut pas s'utiliser pendant que la batterie se recharge.

box has an automatic device that disconnects it from the charger when it is fully charged. We recommend not undertaking 15 consecutive transfers without charging up the batteries.

Batteries of equipment not habitually used must be recharged at least every 3 months; otherwise they could be damaged as a consequence of their own self-discharge.

To charge, you must check that the connections are correctly attached and that the emergency stop button is not pressed in, otherwise the batteries will not be charged in an appropriate way.

Remember: the battery is the only component of the electrical equipment that requires continuous maintenance. If you do not follow the advice above, the battery may discharge to a level that does not allow it to recover its full charge or may even render it useless.

RECHARGING IN HOISTS WITH FIXED BATTERIES.

The control box has an alarm that sounds when the battery is at approximately 50% of its charge, the moment when it is essential to recharge it immediately. We recommend not waiting to hear the alarm before recharging the battery.

1. To recharge the battery, connect the charger to the connector on the side of the control box and then to the mains supply (220V).

While the battery is being charged, the hoist cannot be used.

tung gewährleistet wird. Die Lüftungsöffnungen dürfen nicht versperrt oder verdeckt werden.

Die Akkus müssen nach 4 Jahren ersetzt werden, je nach Art des Gebrauchs auch früher. Schnelles und häufiges Entladen vermindert die Lebensdauer der Akkus.

Für eine maximale Lebensdauer der Akkus müssen sie so oft wie möglich aufgeladen werden. Die Ladezeit schwankt zwischen 5 und 8 Stunden. Benutzen Sie den Lifter täglich, ist es ratsam die Akkus jede Nacht aufzuladen. Die Steuereinheit verfügt über eine automatische Funktion, durch die die Akkus bei Erreichen der vollen Akkuladung vom Ladegerät abgeschaltet werden. Wir empfehlen, nicht mehr als 15 aufeinander folgende Bewegungsabläufe durchzuführen, ohne die Akkus erneut aufgeladen zu haben.

Die Akkus von Geräten, die für gewöhnlich nicht benutzt werden, müssen mindestens alle 3 Monate aufgeladen werden, da sie sonst infolge der automatischen Entladung Schäden davontragen können.

Vor dem Aufladen müssen Sie sicherstellen, dass die Anschlüsse richtig eingesteckt sind und dass der Not-Stopp-Schalter nicht gedrückt ist, da sich sonst die Akkus nicht richtig aufladen.

Achtung: unter den elektrischen Bestandteilen des Gerätes muss man sich nur regelmäßig um die Akkus kümmern; sollten Sie die zuvor erwähnten Hinweise nicht befolgen, können sich die Akkus so weit entladen, dass die volle Akkuladung nicht mehr erreicht werden kann oder dass sie eventuell sogar funktionsunfähig werden.

LADEVERFAHREN BEI LIFTERN MIT EINGEBAUTEM AKKU.

Die Steuereinheit ist mit einem Frühwarnsystem ausgestattet, das ertönt sobald der Ladezustand des Akkus bei etwa 50% der Kapazität angekommen ist; der Akku sollte dann umgehend aufgeladen werden.

Wir empfehlen mit dem Aufladen der Akkus nicht so lange zu warten bis das Warnsignal ertönt.

1. Zum Aufladen des Akkus schließen Sie das Ladegerät seitlich an die Steuereinheit und dann an eine Wandsteckdose (220V) an.

Während des Ladevorgangs des Akkus kann der Lifter nicht benutzt werden.

carregar-se tanto como seja possível. O tempo de recarga é de 5 a 8 horas. Se utilizar o guindaste cada dia, deverá carregar a bateria à noite. A caixa de controlo leva um dispositivo automático que a desconecta do carregador quando está carregado. Recomendamos não realizar mais de 15 movimentos seguidos sem pôr as baterias a carregar.

As baterias de equipamentos que não se utilizem habitualmente devem de ser carregadas pelos menos cada 3 meses, senão podem deteriorar-se como consequência da sua própria auto-descarga.

Para carregar deve verificar que as ligações estão bem fixadas e que o botão de parada de emergência não está carregado, senão as baterias não serão bem carregadas.

Nota: a bateria é o único componente do equipamento eléctrico que precisa de uma manutenção contínua. Se não seguir estes conselhos, a bateria pode descarregar-se até um nível que não permita recuperar a carga óptima ou incluso pode ficar inoperativa.

RECARGA NOS GRUAS COM BATERIAS FIXAS.

A caixa de controlo leva um sistema de alarme que toca quando a bateria está aproximadamente a 50% da carga; momento em que é absolutamente necessário carregá-la imediatamente. Recomendamos não esperar até ouvir o alarme para carregar a bateria.

1. Para carregar a bateria conecte o carregador ao conector no lateral da caixa de controlo e depois à rede (220V).

Durante a carga da bateria não é se pode utilizar o grua.

duren moeten ze zo dikwijls mogelijk opgeladen worden. De oplaadtijd ligt tussen 5 en 8 uur. Als de lift dagelijks gebruikt wordt is het raadzaam de batterij's avonds op te laden. Het controleblok heeft een automatisch mechanisme dat de batterijlader afzet als de batterij opgeladen is. Het is raadzaam, niet meer als 15 opeenvolgende bewegingen uit te voeren zonder de batterijen op te laden.

De batterijen van uitrustingen die niet regelmatig gebruikt worden moeten tenminste alle 3 maanden opgeladen worden, anders kunnen zij omwille van zelfontlading averij oplopen.

Bij het opladen eerst nakijken of de aansluitingen goed vastzitten en de noodstop knop NIET aan is, want dan laden de batterijen niet op zoals het hoort.

Belangrijk: de batterij is de enige component van de elektrische uitrusting die voortdurend onderhoud vereist. Als met de voorafgaande raadgevingen geen rekening wordt gehouden kan de batterij tot zelfontlading overgaan, tot op een punt waar ze niet meer optimaal kan opgeladen worden of zelfs niet meer kan functioneren.

OPLADEN BIJ LIFTEN MET VASTE BATTERIJEN.

Het controleblok heeft een alarmsysteem dat aanslaat als de batterij ongeveer op 50% van haar lading is; dan is het absoluut noodzakelijk, onmiddellijk op te laden. Het is raadzaam niet op het alarmsein te wachten om de batterij op te laden.

1. Om de batterij op te laden, de lader aan de connector op de zijkant van het controleblok aansluiten en daarna aan het stroomnet (220V).

Terwijl de batterij aan het opladen is kan de lift niet gebruikt worden.

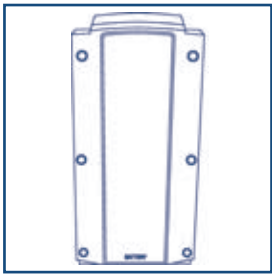

1

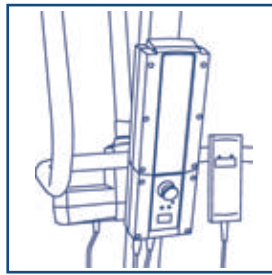

2

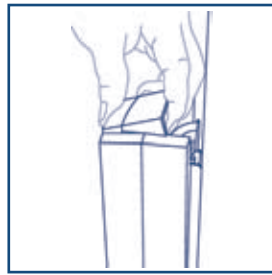

3

1. RECARGA EN GRUAS CON BATERIAS DESMONTABLES.

El equipo eléctrico dispone de una pantalla en la que se indica el estado de carga de la batería. Recomendamos que la carga de la batería en uso no esté por debajo del 50%, momento en el que es imprescindible cargarla.

2. Para recargar la batería debe conectar el cable que se suministra en la parte inferior de la caja de control y posteriormente a la red eléctrica (220V). Se encenderá una luz verde que indica que el cargador está conectado a la red y una amarilla que permanecerá encendida hasta que se cargue la batería.

Mientras se está cargando la batería no es posible utilizar la grúa.

3. Es posible recargar las baterías utilizando un cargador adicional externo (accesorio), para ello extraiga las baterías de la grúa levantando la palanca que hay en su parte superior y estirando de la caja de baterías hacia arriba y hacia fuera.

Coloque la caja de baterías en el cargador externo y asegúrese de escuchar el "click" que confirma que se han colocado adecuadamente. Conecte el cargador a la red eléctrica y proceda como en el caso anterior.

ESPECIFICACIONES TECNICAS.

DIMENSIONES Y CARGA MAXIMA.

Ver la tabla de dimensiones y pesos en la contraportada de estas instrucciones de uso. Las dimensiones de la tabla están indicadas en centímetros y pueden variar ligeramente.

En las dimensiones de altura se han tomado como punto de referencia los ganchos en los extremos de la percha.

Las dimensiones X, Y y Z se han medido con la grúa en su máxima apertura de patas.

La dimensión Q es la anchura interna en la posición de alcance máximo de la grúa (B).

Las dimensiones S y T de la grúa con arneses son orientativas y se han tomado utilizando un arnés dorso lumbar mediano y con los tirantes en posición mínima.

1. RECHARGER LES LÈVE-PERSONNES AVEC DES BATTERIES DÉMONTABLES.

L'équipement électrique dispose d'un écran qui indique l'état de la charge de la batterie. Il est recommandé de ne pas utiliser la batterie quand la charge est en dessous de 50%, moment obligatoire de recharger la batterie.

2. Pour recharger la batterie il faut connecter le câble fourni à la partie inférieure de la boîte de contrôle et ensuite au réseau électrique (220V). Une lumière verte s'allumera pour indiquer que le chargeur est branché au réseau et une lumière jaune restera allumée pendant toute la charge de la batterie.

Le lève-personne ne peut pas s'utiliser pendant que la batterie se recharge.

3. Il est possible de recharger les batteries en utilisant un chargeur supplémentaire (accessoire), dans ce cas, extraire les batteries du lève-personne en levant le levier qui se trouve dans la partie supérieure et en tirant sur la boîte de contrôle vers le haut et vers l'extérieur.

Mettre la boîte de la batterie dans le chargeur externe jusqu'au "click" qui confirme qu'elle a été bien mise. Brancher le chargeur au réseau électrique et faire la même chose que dans le cas précédent.

SPÉCIFICATIONS TECHNIQUES.

DIMENSIONS ET CHARGE MAXIMUM.

Voir le tableau des poids et des dimensions sur la dernière page de ces instructions. Les dimensions du tableau sont indiquées en centimètres et peuvent varier légèrement.

Dans les dimensions de hauteur, les crochets des extrémités de la perche ont été pris comme point de référence.

On a mesuré les dimensions X, Y et Z avec l'ouverture maximum des pattes du lève-personne.

La dimension Q est la largeur interne dans la position de portée maximum du lève-personne (B).

Les dimensions S et T du lève-personne avec sangle sont estimatives et ont été prises avec un harnais dorsolumbaire moyen avec les bretelles sur leur position minimum.

1. RECHARGING HOISTS WITH REMOVABLE BATTERIES.

The electrical equipment has a screen on which the state of the battery charge is displayed. We recommend that the charge of the battery in use does not fall below 50%, the moment when it is essential to charge it.

2. To recharge the battery you must connect the cable supplied onto the bottom of the control box and then connect it to the main supply (220V). A green light will come on to indicate that the charger is connected to the main supply and a yellow light will remain lit up until the battery is charged.

While the battery is being charged, the hoist cannot be used.

3. The batteries can be recharged using an additional external charger (accessory). To do so, extract the batteries from the hoist by raising the lever on top of them and pull the battery box upwards and outwards.

Place the battery box in the external charger making sure you hear the "click" that confirms they have been fitted properly. Connect the charger to the main supply and then follow the same instructions as above.

TECHNICAL SPECIFICATIONS.

DIMENSIONS & MAXIMUM LOAD.

See the dimensions and weights table on the inside cover of these operating instructions. The dimensions in the table are in centimetres and may vary slightly.

In the height dimensions, the hooks on the ends of the hanger have been taken as the reference point.

The dimensions X, Y and Z have been measured with the hoist legs being open as far as possible.

The Q dimension is the internal width at the position of the hoist's maximum reach (B).

Dimensions S and T of the hoist with sling are a guide and have been taken using a medium back lumbar sling and with the straps in the minimum position.

1. LADEVERFAHREN BEI LIFTERN MIT ABNEHMBAREM AKKU.

Zu der elektrischen Ausstattung des Lifters gehört ein Display auf dem der aktuelle Ladezustand der Akkus angezeigt wird. Wir weisen Sie darauf hin, dass die Akkuladung nicht weniger als 50% betragen sollte; ab diesem Grenzwert sollten die Akkus umgehend aufgeladen werden.

2. Zum Aufladen des Akkus wird das mitgelieferte Kabel im unteren Bereich der Steuereinheit und dann am Stromnetz (220 V) angeschlossen. Es leuchtet ein grünes Lämpchen auf, das anzeigt, dass das Ladegerät an den Strom angeschlossen ist und ein gelbes Lämpchen, das solange an bleibt, bis der Ladevorgang abgeschlossen ist.

Während des Ladevorgangs des Akkus kann der Lifter nicht benutzt werden.

3. Es besteht die Möglichkeit die Akkus mit einem zusätzlichen externen Ladegerät (Zubehör) aufzuladen. Hierzu nehmen Sie den Akku vom Lifter ab, indem Sie den Hebel darüber nach oben umlegen und den Akkupack nach oben schieben und abziehen.

Stecken Sie den Akkupack auf das externe Ladegerät und achten Sie darauf, dass er richtig mit einem "Klick" einrastet. Schließen Sie das Ladegerät an das Stromnetz an und fahren Sie wie im zuvor beschriebenen Fall fort.

TECHNISCHE DATEN.

MAßANGABEN UND MAXIMALE TRAGFÄHIGKEIT.

Beachten Sie bitte die Tabelle mit Maß- und Gewichtsangaben auf der Rückseite dieser Gebrauchsanweisung. Die Maßangaben wurden in Zentimetern gemacht und es kann zu leichten Abweichungen kommen.

Bei den Maßangaben zur Höhe wurden die Haken am Ende des Hebebügels als Anhaltspunkte genommen.

Die Maßangaben X, Y und Z wurden bei maximaler Breiteneinstellung des Fußgestells gemessen.

Die Maßangabe Q entspricht der inneren Breite bei Einstellung der maximalen Reichweite des Lifters (B).

Die Maßangaben S und T des Lifters mit Patientengurt gelten nur als Orientierungshilfe und wurden bei Verwendung eines Patientengurtes zur Rücken- und Beckenunterstützung mittlerer Größe mit

1. RECARGA NOS GRUAS COM BATERIAS DESMONTÁVEIS.

O equipamento eléctrico está equipado com um ecrã onde se visualiza o estado de carga da bateria. Recomendamos que a carga da bateria utilizada nunca seja inferior a 50%; momento em que é absolutamente necessário carregá-la.

2. Para carregar a bateria, ligar o fio entregado, na parte inferior da caixa de controlo e depois à electricidade (220V). Acende-se uma luz verde que indica que o carregador está ligado à rede e uma amarela que fica acesa até a bateria estar carregada.

Durante a carga da bateria não se pode utilizar o grua.

3. Pode-se carregar as baterias com um carregador adicional externo (acessório); para isso, desmonte as baterias do grua levantando a palanca da parte superior e puxando a caixa de baterias para cima e para fora.

Coloque a caixa de baterias no carregador externo (deve de ouvir um "clac" que confirma que está bem colocada. Conecte o carregador à rede eléctrica e proceda como no caso anterior.

ESPECIFICAÇÕES TÉCNICAS.

DIMENSÕES E CARGA MÁXIMA.

Ver a tabela de dimensões e pesos na contra portada destas instruções de utilização. As dimensões da tabela estão indicadas em centímetros e podem variar ligeiramente.

Nas dimensões de altura tomou-se como ponto de referência os ganchos nos extremos do braço do grua.

As dimensões X, e Y Z foram medidas com o grua com a máxima abertura de patas.

A dimensão Q é a largura interna na posição de alcance máximo do grua (B).

As dimensões S e T do grua com correia são dadas como orientação e foram tomadas utilizando um correia dorso lombar mediano e com os tirantes na posição mínima.

1. OPLADEN BIJ LIFTEN MET DEMONTEERBARE BATTERIJEN.

De elektrische uitrusting heeft een scherm waarop aangegeven wordt, hoe het met de lading van de batterij staat. Wij herinneren er nogmaals aan, dat de lading van een batterij in gebruik niet onder 50% mag vallen, en dat ze dan onmiddellijk moet opgeladen worden.

2. Om de batterij op te laden moet de meegeleverde kabel aan het onderste gedeelte van het controleblok aangesloten worden en daarna aan het stroomnet (220V). Een groen licht geeft aan dat de lader aan het stroomnet aangesloten is en een geel licht blijft aan tot de batterij opgeladen is.

Terwijl de batterij aan het opladen is kan de lift niet gebruikt worden.

3. Het is mogelijk de batterijen op te laden met een additionele externe lader (accessoire), en daartoe moeten de batterijen van de lift uitgenomen worden door de hefboom in het bovenste gedeelte op te heffen en het batterijblok uit te nemen met een trekkende beweging naar boven en naar buiten toe.

Plaats het batterijblok in de externe lader en luister naar de "klik" die bevestigt dat het goed zit. De lader aan het stroomnet aansluiten en voortgaan zoals in het vorig geval.

TECHNISCHE SPECIFICATIES.

AFMETINGEN EN MAXIMAAL LAADVERMOGEN.

Zie de tabel met afmetingen en gewichten op het rugzijde van deze gebruiksaanwijzingen. De afmetingen van de tabel worden in centimeter aangegeven en kunnen soms ietwat afwijken.

Bij de afmetingen van hoogte is het uitgangspunt de haken op de uiteinden van het juk.

De afmetingen X, Y en Z zijn gemeten met de voetstukken van de lift maximaal geopend.

Afmeting Q is de interne breedte in de maximum positie van de lift (B).

De afmetingen S en T van de lift met draagband zijn enkel opgegeven ter indicatieve titel en zijn genomen met een gemiddelde draagband voor rug en lendenen en met aangespannen draagbanden.

INFORMACION ELECTRICA.

Virmedic utiliza para todas sus grúas equipos eléctricos de la empresa Linak, líder mundial en la fabricación de estos equipos.

El equipo eléctrico cumple las normas:

IEC 60601-1 Equipos electromédicos. Parte 1: Requisitos generales para la seguridad.
IEC 60601-1-2 Compatibilidad electromagnética. Requisitos y ensayos.

El ciclo de trabajo máximo del equipo eléctrico es del 10% ó 2 minutos de uso continuado, seguidos de 18 minutos de descanso. Si se excede este ciclo de trabajo existe el riesgo de que el equipo se sobrecaliente y se produzca una avería.

Entorno de funcionamiento del equipo eléctrico: de +5° C a +40° C

Actuador 24V corriente continua.
Baterías 2 x 12V / 2.9Ah recargables selladas del tipo plomo-ácido.

RENSEIGNEMENT ÉLECTRIQUE.

Virmedic utilise pour tous ses lève-personnes des équipements électriques de l'entreprise Linak, leader mondial dans la fabrication de ces équipements.

Cet équipement électrique remplit les conditions des normes suivantes :

IEC 60601-1 Equipements électromédicaux. Partie 1 : Conditions générales pour la sécurité.
IEC 60601-1-2 Compatibilité électromagnétique. Conditions et tests.

Le cycle de travail maximum de l'équipement électrique est de 10% ou 2 minutes d'utilisation continue suivies de 18 minutes de repos. Quand ce cycle de travail est dépassé, il existe le risque de surchauffer l'équipement et de provoquer une panne.

Environnement de fonctionnement de l'équipement électrique : de +5° C à +40° C

Actionneur 24V courant continu.
Batteries 2 x 12V / 2.9Ah rechargeables scellées du type plomb-acide.

ELECTRICAL INFORMATION.

For all its electrical hoist equipment, Virmedic uses the Linak company, a world leader in manufacturing this type of equipment.

The electrical equipment complies with the following standards:

IEC 60601-1 Medical electrical equipment. Part 1: General requirements for basic safety and essential performance.
IEC 60601-1-2 Medical electrical equipment. Part 1-2: General requirements for safety collateral standar: electromagnetic compatibility. Requerements and tests.

The maximum work cycle of the electrical equipment is 10% or 2 minutes of continuous use followed by 18 minutes rest. If this work cycle is exceeded there is a risk that the equipment will overheat and cause a breakdown.

Operational environment of the electrical equipment: from +5° C to +40° C

Actuator 24V continuous current.
Batteries 2 x 12V / 2.9Ah sealed rechargeable batteries of the lead-acid type.

EQUIPO Y PROTECCION IP	Actuador elevación	Actuador apertura	Caja de control	Batería desmontable	Botonera
EQUIPEMENT ET PROTECTION IP	Venin cleration	Venin ouverture	Boîtier de contrôle	Batterie démontable	Télécommande
EQUIPMENT AND IP PROTECTION	Hoist actuator	Open actuator	Control box	Removable battery	Handset
BASICA E-130	LA 31.4 IP 54	--	CBJ2 IP 43	BAJ1 IP 65	HB71 IP 66
BASICA PLUS E-150	LA 3431 IP 54	--	CBJ2 IP 43	BAJ1 IP 65	HB71 IP 66
BASICA XCEL E-175 / XL 175	LA 3431 IP 54	--	CBJ2 IP 43	BAJ1 IP 65	HB71 IP 66
XS 150	LA 31.4 IP 54	--	CBJ2 IP 43	BAJ1 IP 65	HB71 IP 66
HOP E-150	LA 31.4 IP 54	--	CB08 1A IP 30	--	HB71 IP 66
ALEHOP E-175	LA 3431 IP 54	--	CBJ2 IP 43	BAJ1 IP 65	HB71 IP 66
CONFORT E-215	LA 3431 IP 54	--	CBJ2 IP 43	BAJ1 IP 65	HB71 IP 66
XXL-300	LA 3431 IP 54	LA 12.1 IP 51	CBJ2 IP 43	BAJ1 IP 65	HB71 IP 66

den Riemen in tiefster Position gemessen.

DATEN ZUR ELEKTRISCHEN AUSSTATTUNG.

Die elektrische Ausstattung aller Patientenlifter von Virmedic wird von dem Unternehmen Linak, weltweit führendes Unternehmen in der Herstellung dieser Geräte, geliefert.

Die elektrischen Geräte entsprechen folgenden Normen:

IEC 60601-1 Medizinische elektrische Geräte. Teil 1: Allgemeine Sicherheitsanforderungen.

IEC 60601-1-2 Elektromagnetische Verträglichkeit. Anforderungen und Prüfungen.

Die maximale Belastung der elektrischen Geräte beträgt 10%, was einer zweiminütigen, ununterbrochenen Nutzung, gefolgt von einer 18-minütigen Pause entspricht. Sollte dieser Arbeitsablauf nicht eingehalten werden besteht das Risiko, dass sich das Gerät überheizt und es zu technischen Störungen kommt.

Die Raumtemperatur, bei der die elektrischen Geräte funktionsfähig sind, muss bei zwischen +5° C und +40° C liegen.

Hubmotor 24V Gleichstrom
Akkupack 2 x 12V / 2.9Ah, aufladbar,
geschlossene Blei-Gel-Akkus.

INFORMAÇÃO ELÉCTRICA.

A Virmedic utiliza para todos os seus gruas equipamentos eléctricos da empresa Linak, líder mundial na fabricação destes equipamentos.

O equipamento eléctrico é conforme às normas seguintes:

IEC 60601-1 Equipamentos eléctricos médicos. Parte 1: Exigências gerais para a segurança.

IEC 60601-1-2 Compatibilidade electro-magnética. Exigências e ensaios.

O ciclo de trabalho máximo do equipamento eléctrico é de 10% ou 2 minutos de uso continuado, seguidos de 18 minutos de descanso. Quando se excede este ciclo de trabalho existe o risco de sobre aquecimento do equipamento, o que pode procar uma avarie.

Meio de funcionamento do equipamento eléctrico: de +5° C a +40° C

Accionador 24V corrente contínua.
Baterias 2 x 12V / 2.9Ah carregáveis
seladas tipo chumbo ácido.

ELEKTRISCHE INFORMATIE.

Virmedic gebruikt voor alle liften de elektrische uitrustingen van het bedrijf Linak, wereldleider voor de fabricatie van dergelijke uitrustingen.

De elektrische uitrusting voldoet aan de normen:

IEC 60601-1 Elektro-medische uitrustingen. Deel 1: Algemene Veiligheidsvereisten.

IEC 60601-1-2 Elektromagnetische compatibiliteit . Vereisten en tests.

De maximum werkcyclus van de elektrische uitrusting is 10%, dat betekent 2 minuten ononderbroken gebruik gevolgd door 18 minuten pauze. Bij het overschrijden van deze werkcyclus bestaat een overhittingsrisiko van uitrusting, wat beschadiging kan veroorzaken.

Omgevingstemperatuur voor het gebruik van de elektrische uitrusting: van +5° C tot +40° C

Bediening 24V gelijkstroom.
Batterijen 2 x 12V / 2.9Ah oplaadbaar,
verzegeld, type lood-zuur.

GERÄT UND IP-SCHUTZ	Hubmotor	Motor zur Breitenverstellung	Steuer- einheit	Abnehmbarer Akku	Handbedienung
EQUIPAMENTO e PROTECÇÃO IP	Accionador elevação	Accionador abertura	Caixa de controlo	Bateria desmontável	Placa botões
UIRUSTING EN BESCHERMING IP	Hef-bediening	Opening-bediening	Controleblok	Demonteerbare batterij	Drukknoppenblok
BASICA E-130	LA 31.4 IP 54	--	CBJ2 IP 43	BAJ1 IP 65	HB71 IP 66
BASICA PLUS E-150	LA 3431 IP 54	--	CBJ2 IP 43	BAJ1 IP 65	HB71 IP 66
BASICA XCEL E-175 / XL 175	LA 3431 IP 54	--	CBJ2 IP 43	BAJ1 IP 65	HB71 IP 66
XS 150	LA 31.4 IP 54	--	CBJ2 IP 43	BAJ1 IP 65	HB71 IP 66
HOP E-150	LA 31.4 IP 54	--	CB08 1A IP 30	--	HB71 IP 66
ALEHOP E-175	LA 3431 IP 54	--	CBJ2 IP 43	BAJ1 IP 65	HB71 IP 66
CONFORT E-215	LA 3431 IP 54	--	CBJ2 IP 43	BAJ1 IP 65	HB71 IP 66
XXL-300	LA 3431 IP 54	LA 12.1 IP 51	CBJ2 IP 43	BAJ1 IP 65	HB71 IP 66

PROTECCION ELECTRICA.

VIDA ESPERADA DEL PRODUCTO.

Todas las grúas se han testado según la norma EN ISO 10535, en el Instituto de Biomecánica de Valencia (IBV) realizando un ensayo de fatiga a lo largo de 11,000 ciclos de subida y bajada (elevaciones), lo que dependiendo del número de elevaciones por día realizados corresponde a una vida estimada de la grúa según se indica en la tabla siguiente:

PROTECTION ÉLECTRIQUE.

DURÉE DE VIE DU PRODUIT.

Tous les lève-personnes ont été testé en suivant la norme EN ISO 10535 à l'Institut de Biomécanique de Valence (Espagne) (IBV) en réalisant un test de fatigue de 11,000 cycles de descente et de monter (élevations), ce qui, selon le nombre d'élevations quotidiennes, correspond à une estimation de la durée de vie du lève-personne indiquée dans le tableau suivant:

ELECTRICAL PROTECTION.

PRODUCT LIFE EXPECTANCY.

All the hoists have been tested in accordance with the standard EN ISO 10535 at the Biomechanics Institute of Valencia (IBV) undertaking a fatigue test over 11,000 raise and lower cycles (hoists), which, depending on the number of hoists per day undertaken, corresponds to an estimated life expectancy of the hoist as indicated in the table below:

		Edad del actuador en años		Age de l'actionneur (années)		Age of actuator in years					
		1	2	3	4	5	6	7	8	9	10
Elevaciones por día	1	365	730	1095	1460	1825	2190	2555	2920	3285	3650
	2	730	1460	2190	2920	3650	4380	5110	5840	6570	7300
	3	1095	2190	3285	4380	5475	6570	7665	8760	9855	10950
	4	1460	2920	4380	5840	7300	8760	10220	11680	13140	14600
	5	1825	3650	5475	7300	9125	10950	12775	14600	16425	18250
	6	2190	4380	6570	8760	10950	13140	15330	17520	19710	21900
	7	2555	5110	7665	10220	12775	15330	17885	20440	22995	25550
	8	2920	5840	8760	11680	14600	17520	20440	23360	26280	29200
	9	3285	6570	9855	13140	16425	19710	22995	26280	29565	32850
	10	3650	7300	10950	14600	18250	21900	25550	29200	32850	36500
Élévations Par jour	11	4015	8030	12045	16060	20075	24090	28105	32120	36135	40150
	12	4380	8760	13140	17520	21900	26280	30660	35040	39420	43800
	13	4745	9490	14235	18980	23725	28470	33215	37960	42705	47450
	14	5110	10220	15330	20440	25550	30660	35770	40880	45990	51100
	15	5475	10950	16425	21900	27375	32850	38325	43800	49275	54750
	16	5840	11680	17520	23360	29200	35040	40880	46720	52560	58400
	17	6205	12410	18615	24820	31025	37230	43435	49640	55845	62050
	18	6570	13140	19710	26280	32850	39420	45990	52560	59130	65700
	19	6935	13870	20805	27740	34675	41610	48545	55480	62415	69350
	20	7300	14600	21900	29200	36500	43800	51100	58400	65700	73000
Hoists Per day	21	7665	15330	22995	30660	38325	45990	53655	61320	68985	76650
	22	8030	16060	24090	32120	40150	48180	56210	64240	72270	80300
	23	8395	16790	25185	33580	41975	50370	58765	67160	75555	83950
	24	8760	17520	26280	35040	43800	52560	61320	70080	78840	87600
	25	9125	18250	27375	36500	45625	54750	63875	73000	82125	91250

Continuar con el uso normal
Se debe considerar cambiar el actuador
Se debe cambiar el actuador

Continuer l'utilisation normale
Il faudrait penser à changer l'actionneur
Il faut changer l'actionneur

Continue with normal use
Consider changing the actuator
The actuator must be changed.

IP-SCHUTZ.

ZU ERWARTENDE LEBENSDAUER DES PRODUKTES.

An allen Patientenliftern wurde am Biomechanischen Institut Valencia (IBV) gemäß der EU-Norm EN ISO 10535 ein Dauerversuch über 11,000 Hebe- und Senkvorgänge durchgeführt, wodurch, je nach Anzahl der Hebevorgänge pro Tag, die zu erwartende Lebensdauer des Lifters ermittelt werden konnte, die in der beiliegenden Tabelle einzusehen ist:

PROTECCIÓN ELÉCTRICA.

VIDA ESPERADA DO PRODUTO.



Todos os gruas foram testados conforme à norma EN ISO 10535, no Instituto de Biomecânica de Valência (IBV) realizando um ensaio de fadiga durante 11,000 ciclos de subida e descida (elevações); o número de elevações por dia realizados, corresponde a uma vida estimada do grua conforme se indica na tabela seguinte:



ELEKTRISCHE BESCHERMING.



VERWACHTE DUUR VAN HET PRODUKT.

Alle liften zijn gestest volgens de norm EN ISO 10535 in het Biomechanisch Instituut (Instituto de Biomecánica - IBV) van Valencia met een weerstandstest tijdens 11,000 cyclussen Op en Neer (opheffingen), wat naar gelang het aantal opheffingen per dag overeenkomt met een geschatte duur van de lift volgens onderstaande tabel:

		Lebensdauer des Hubmotors in Jahren — Idade do accionador em anos — Aantal jaren van de bediening									
		1	2	3	4	5	6	7	8	9	10
Hebevorgänge / Tag	1	365	730	1095	1460	1825	2190	2555	2920	3285	3650
	2	730	1460	2190	2920	3650	4380	5110	5840	6570	7300
	3	1095	2190	3285	4380	5475	6570	7665	8760	9855	10950
	4	1460	2920	4380	5840	7300	8760	10220	11680	13140	14600
	5	1825	3650	5475	7300	9125	10950	12775	14600	16425	18250
	6	2190	4380	6570	8760	10950	13140	15330	17520	19710	21900
	7	2555	5110	7665	10220	12775	15330	17885	20440	22995	25550
	8	2920	5840	8760	11680	14600	17520	20440	23360	26280	29200
	9	3285	6570	9855	13140	16425	19710	22995	26280	29565	32850
	10	3650	7300	10950	14600	18250	21900	25550	29200	32850	36500
Elevações por dia	11	4015	8030	12045	16060	20075	24090	28105	32120	36135	40150
	12	4380	8760	13140	17520	21900	26280	30660	35040	39420	43800
	13	4745	9490	14235	18980	23725	28470	33215	37960	42705	47450
	14	5110	10220	15330	20440	25550	30660	35770	40880	45990	51100
	15	5475	10950	16425	21900	27375	32850	38325	43800	49275	54750
	16	5840	11680	17520	23360	29200	35040	40880	46720	52560	58400
	17	6205	12410	18615	24820	31025	37230	43435	49640	55845	62050
	18	6570	13140	19710	26280	32850	39420	45990	52560	59130	65700
	19	6935	13870	20805	27740	34675	41610	48545	55480	62415	69350
	20	7300	14600	21900	29200	36500	43800	51100	58400	65700	73000
Opheffingen Per dag	21	7665	15330	22995	30660	38325	45990	53655	61320	68985	76650
	22	8030	16060	24090	32120	40150	48180	56210	64240	72270	80300
	23	8395	16790	25185	33580	41975	50370	58765	67160	75555	83950
	24	8760	17520	26280	35040	43800	52560	61320	70080	78840	87600
	25	9125	18250	27375	36500	45625	54750	63875	73000	82125	91250

 Mit dem normalen Gebrauch fortfahren
 Der Hubmotor muss bald ausgewechselt werden
 Der Hubmotor muss ausgewechselt werden

 Continuar com o uso normal
 Deve-se considerar mudar o accionador
 Deve-se mudar o accionador

 Met het normal gebruik doorgaan
 Het is nodig een uitwisseling van de bediening te overwegen
 De bediening moet uitgewisseld worden

La lista de comprobación anterior es una guía para los actuadores LINAK utilizados en condiciones de máxima carga de acuerdo con las especificaciones de LINAK y en concordancia con la normativa de EN10535 Grúas de Pacientes.

Si el patrón de uso, carga y carrera difiere de las especificaciones de LINAK, esta tabla debería ajustarse para estar en concordancia con la aplicación.

Las especificaciones de LINAK mencionadas se pueden encontrar en la etiqueta del actuador, o si ésta ya no estuviera presente, se pueden consultar las correspondientes hojas técnicas (data sheet) en www.linak.com

LIMPIEZA.

La limpieza de la grúa se deberá hacer con un paño humedecido con un producto destinado a la limpieza de muebles o similar que no contenga disolventes que puedan dañar el recubrimiento de la grúa.

Evite poner en contacto los elementos eléctricos de la grúa con el agua.

MODO DE DESECHO.

La grúa está fabricada con perfiles de acero con recubrimiento de epoxi, por lo que para deshacerse de ella deberá seguir las ordenanzas de reciclado o las recomendaciones locales al respecto.

En el caso de las baterías recargables, que contienen plomo (Pb), deberán ser recicladas por lo que tendrá que depositarlas en los contenedores destinados al reciclado de baterías para coches o en gestores de residuos adecuados.

La liste des vérifications ci-dessus est un guide pour les actionneurs LINAK utilisés en conditions de charge maximum en suivant les spécifications de LINAK et en respectant la normative de EN10535 Lève-personnes de Patients.

Si le patron d'utilisation, de charge et de course n'est pas conforme aux spécifications de LINAK, il faudra modifier ce tableau en accord avec l'application.

Les spécifications de LINAK citées sont indiquées sur l'étiquette de l'actionneur, et si celle-ci a disparu, on peut consulter les différentes feuilles techniques (data sheet) dans www.linak.com

NETTOYAGE.

Il faut nettoyer le lève-personne avec un chiffon humidifié avec un produit pour nettoyer les meubles ou proche, qui ne contient aucun dissolvant qui pourrait abîmer le recouvrement du lève-personne.

Éviter de mouiller les éléments électriques du lève-personne.

RECYCLAGE.

Le lève-personne est fabriqué avec des profils en acier recouverts d'époxy, pour le recycler, il faut donc suivre les règlements de recyclage ou les recommandations locales à ce sujet.

Dans le cas des batteries rechargeables, qui contiennent du plomb (Pb), il faudra les recycler en les déposant dans les containers destinés au recyclage des batteries pour voiture ou dans les décharges publiques qui gèrent les résidus.

The above check list is a guide for LINAK actuators used in conditions of maximum load in accordance with LINAK specifications and in line with the standard EN10535 Patient Hoists.

If the pattern of use, load and run differs from LINAK specifications, this table must be adjusted to suit the application.

The LINAK specifications mentioned can be found on the actuator label, or if it is not there, they can be consulted in the corresponding data sheet at www.linak.com

CLEANING.

The hoist must be cleaned using a damp cloth with a product used for cleaning furniture or similar that does not contain solvents that could damage the coating of the hoist.

Do not allow the electrical elements of the hoist to come into contact with water.

DISPOSAL METHOD.

The hoist is manufactured with steel profiles with an epoxy coating. Therefore, to dispose of it you must follow recycling regulations or local recommendations on disposal.

Rechargeable batteries containing lead (Pb) must be recycled so they should be disposed of in containers destined for recycling cars batteries or at the appropriate waste management sites.

Die vorangehende Liste ist ein Leitfaden für die Lebensdauer von Hubmotoren LINAK bei maximaler Belastung, gemäß der genauen Angaben von LINAK und in Übereinstimmung mit der EU-Norm EN10535 Patientenlifter.

Weichen die Nutzungs- und Belastungsmuster von den durch LINAK gemachten Angaben ab, sollte diese Tabelle so angepasst werden, dass sie mit der Anwendung übereinstimmt.

Die genannten Angaben von LINAK befinden sich auf dem Aufkleber auf dem Hubmotor, oder, falls dieser nicht mehr vorhanden ist, können Sie die entsprechenden technischen Blätter (data sheets) auf www.linak.com einsehen.

PFLEGE.

Reinigen Sie den Lifter mit einem feuchten Tuch und einem Reinigungsmittel für Möbel oder einem ähnlichen Reinigungsmittel, das keine Lösungsmittel enthält, die den Farbüberzug angreifen könnten.

Sorgen Sie dafür, dass die elektrischen Geräte nicht in Kontakt mit Wasser geraten.

ENTSORGUNG.

Der Patientenlifter besteht aus Stahl mit einem Epoxy-Überzug, weshalb die lokalen Bestimmungen und Anweisungen für dessen Entsorgung befolgt werden müssen.

Die Akkus enthalten Blei (Pb) und müssen daher in Sonder-Containern zum Recyceln von Autobatterien oder an anderen Stellen, wo Sondermüll in angemessener Form gesammelt und entsorgt wird, deponiert werden.

Esta lista de comprovação é uma guia para os accionadores LINAK utilizados em condições de máxima carga, conforme às especificações da LINAK e em concordância com a normativa de EN10535 guias para Pacientes.

Se o modelo de utilização, carga e percurso for diferente do modelo das especificações da LINAK, esta tabela deve ajustar-se para estar em concordância com a aplicação.

As especificações da LINAK acima indicadas, estão indicadas na etiqueta do accionador e se não estiver a etiqueta, podem-se consultar as correspondentes folhas técnicas (data sheet) na www.linak.com

LIMPEZA.

A limpeza do grua deve ser feita com um trapo humedecido com um produto destinado à limpeza de móveis ou similar, que não contenha dissolventes que possam danificar o revestimento do grua.

Evitar de pôr em contacto os elementos eléctricos do grua com água.

PARA DESFAZER-SE DO GUINDASTE

O grua está fabricada com perfis de aço com um revestimento de epoxi, e para desfazer-se dele será preciso seguir as ordens de reciclagem ou as recomendações locais.

As baterias carregáveis que contêm chumbo (Pb), deverão ser depositadas nos contentores destinados à reciclagem de baterias para carros ou nas instalações de gestores de resíduos adequados.

De voorafgaande lijst van verificaties is een richtlijn voor de LINAK bedieningen die onder omstandigheden van maximaal laadvermogen gebruikt worden, overeenkomstig de specificaties van LINAK en in overeenstemming met de norm EN10535 Liften voor patiënten.

Als het patroon van gebruik, laadvermogen en duur van de LINAK specificaties afwijkt, zou deze tabel moeten aangepast worden om in overeenstemming te zijn met de aanwending.

De genoemde LINAK specificaties bevinden zich op het etiket van de bediening. Als het etiket niet meer voorhanden is, kunnen de technische bladzijden (data sheet) op www.linak.com.

REINIGING.

De lift moet gereinigd worden met een vochtige doek en een product voor het reinigen van meubels of dergelijks, zonder oplosmiddel dat de bekleding van de lift zou kunnen beschadigen.

Het contact van de elektrische liftelementen met water vermijden.

STORTGOEDBEHANDELING.

De lift is met profielen uit staal en epoxy-bekleding gebouwd, en om er zich van te ontdoen moeten de voorschriften over recycling of de plaatselijke aanbevelingen nagekomen worden.

Oplaadbare batterijen, die lood (Pb) bevatten, moet recycled worden en dus in de containers voor autobatterij-recycling of bij daartoe bestemde stortplaatsbeheerders gedeponeerd worden.

FALLOS Y SOLUCIONES.

SINTOMA

El brazo de elevación, con la grúa sin carga, en ocasiones no baja.

CAUSA

· El brazo de elevación necesita de un mínimo peso para descender.

SOLUCION

· Ejerza una leve fuerza hacia abajo sobre el brazo de elevación a la vez que presiona el pulsador para bajar.

SINTOMA

Las partes móviles de la grúa no funcionan suavemente.

CAUSA

· Falta de lubricación.

SOLUCION

· Engrase las partes móviles.

SINTOMA

El actuador no funciona pero se oye un "clic" en el interior de la caja de control al pulsar en la botonera.

CAUSA

- 1 · Clavija del actuador mal conectada en la caja de control.
- 2 · Baterías descargadas.
- 3 · Cable de actuador dañado.
- 4 · Actuador o caja de control averiados.

SOLUCION

- 1 · Conectar el actuador correctamente.
- 2 · Cargar baterías.
- 3 · Enviar actuador para reparar.
- 4 · Enviar equipo para revisión.

PROBLÈMES ET SOLUTIONS.

SYMPTÔMES

Le fléau, avec le lève-personne sans charge, ne descend pas toujours.

CAUSE

· Le fléau a besoin d'un poids minimum pour descendre.

SOLUTION

· Forcer un peu vers le bas sur le fléau tout en appuyant sur la touche de descente.

SYMPTÔMES

Les parties mobiles du lève-personne sont dures.

CAUSE

· Manque de lubrification.

SOLUTION

· Graisser les parties mobiles.

SYMPTÔMES

L'actionneur ne marche pas mais on entend un "click" à l'intérieur de la boîte de contrôle quand on appuie sur les touches.

CAUSE

- 1 · La prise de l'actionneur est mal branchée à la boîte de contrôle.
- 2 · Batteries déchargées.
- 3 · Le câble de l'actionneur est abîmé.
- 4 · L'actionneur ou la boîte de contrôle sont abîmés.

SOLUTION

- 1 · Brancher correctement l'actionneur.
- 2 · Charger les batteries.
- 3 · Faire réparer l'actionneur.
- 4 · Faire réviser l'équipement.

FAULTS AND REMEDIES.

SYMPTOM

The lift arm, with the hoist unloaded, sometimes does not lower.

CAUSE

· The lift arm needs a minimum weight in order to descend.

SOLUTION

· Lightly push the lift arm downwards at the same time as pressing the down button.

SYMPTOM

The moving parts of the hoist do not function smoothly.

CAUSE

· Lack of lubrication.

SOLUTION

· Lubricate moving parts.

SYMPTOM

The actuator does not work but a "click" can be heard inside the control box when pressing the handset.

CAUSE

- 1 · Actuator plug badly connected to the control box.
- 2 · Flat batteries.
- 3 · Damaged actuator cable.
- 4 · Actuator or control box broken down.

SOLUTION

- 1 · Connect the actuator correctly.
- 2 · Charge batteries.
- 3 · Send actuator to be repaired.
- 4 · Send equipment to be serviced.

STÖRUNGEN UND LÖSUNGEN.

ANZEICHEN

Der Hubarm senkt sich gelegentlich nicht ab, wenn kein Gewicht angebracht wurde.

URSACHE

- Es muss ein Mindestgewicht am Hubarm angebracht werden.

LÖSUNG

- Drücken Sie den Hubarm leicht herunter und gleichzeitig den "ab"-Knopf.

ANZEICHEN

Die Bewegungen der entsprechenden Teile des Lifters sind nicht gleichmäßig.

URSACHE

- Es muss geschmiert werden.

LÖSUNG

- Schmieren Sie die beweglichen Teile.

ANZEICHEN

Der Motor funktioniert nicht, aber man hört ein "Klick" im Inneren der Steuereinheit, wenn man die Handbedienung drückt.

URSACHE

- 1 · Der Stecker des Motors ist nicht richtig an die Steuereinheit angeschlossen.
- 2 · Die Akkus sind entladen.
- 3 · Das Kabel des Motors ist beschädigt.
- 4 · Motor oder Steuereinheit sind beschädigt.

LÖSUNG

- 1 · Schließen Sie den Motor richtig an.
- 2 · Laden Sie die Akkus auf.
- 3 · Senden Sie den Motor zur Reparatur ein.
- 4 · Senden Sie die elektrischen Geräte zur Überprüfung ein.

FALHOS E SOLUÇÕES.

SINTOMA

Quando o grua está sem carga, algumas vezes o braço de elevação, não desce.

CAUSA

- O braço de elevação necessita um mínimo peso para descer.

SOLUÇÃO

- Exercer uma leve força para baixo sobre o braço de elevação e carregar ao mesmo o botão para descer.

SINTOMA

As partes móveis do grua não funcionam com suavidade.

CAUSA

- Falta de lubrificação.

SOLUÇÃO

- Lubrificar as partes móveis.

SINTOMA

O accionador não funciona mas ouve-se um "clic" no interior da caixa de controlo quando se carrega na caixa de botões.

CAUSA

- 1 · Ficha do accionador mal conectada na caixa de controlo.
- 2 · Baterias descarregadas.
- 3 · Fio do accionador deteriorado.
- 4 · Accionador ou caixa de controlo avariados.

SOLUÇÃO

- 1 · Conectar o accionador correctamente.
- 2 · Carregar as baterias.
- 3 · Enviar accionador para reparar.
- 4 · Enviar equipamento para revisão

STORINGEN EN OPLOSSINGEN.

SYMPTOOM

De draagarm onbelast, lift daalt soms niet.

OORZAAK

- De draagarm heeft een minimum gewicht nodig, om te dalen.

OPLOSSING

- Druk met weinig kracht op de draagarm, naar beneden toe, en druk tegelijkertijd op de knop om te dalen.

SYMPTOOM

De bewegende delen van de lift functioneren niet.

OORZAAK

- Niet genoeg ingesmeerd.

OPLOSSING

- De bewegende delen smeren.

SYMPTOOM

De elektrische vijzel functioneert niet maar men hoort een „klik" in het controleblok bij het drukken op de afstandsbediening.

OORZAAK

- 1 · De stekker van de elektrische vijzel is niet goed aangesloten in het controleblok.
- 2 · De batterijen zijn leeg.
- 3 · De bedieningskabel is beschadigd.
- 4 · Defect van de elektrische vijzel of controleblok.

OPLOSSING

- 1 · De elektrische vijzel goed aansluiten.
- 2 · De batterijen opladen.
- 3 · De bediening naar de reparatie sturen.
- 4 · sturenDe elektrische vijzel laten repareren.

FALLOS Y SOLUCIONES.

SINTOMA

El actuador no funciona ni se oye un "clic" en el interior de la caja de control al pulsar en la botonera.

CAUSA

- 1 · Botón rojo de emergencia pulsado.
- 2 · Equipo con batería desmontable que no hacen buen contacto.
- 3 · Mala conexión de los componentes eléctricos.
- 4 · Baterías descargadas.
- 5 · Cable de la botonera dañado
- 6 · Equipo averiado.

SOLUCION

- 1 · Gírelo para desbloquearlo.
- 2 · Coloque la batería correctamente.
- 3 · Revise las conexiones.
- 4 · Cargar baterías
- 5 · Sustituir botonera.
- 6 · Enviar equipo para revisión.

SINTOMA

El actuador se para.

CAUSA

- 1 · Baterías descargadas (suena aviso acústico al pulsar en la botonera).
- 2 · Se ha sobrepasado el peso que puede elevar la grúa.

SOLUCION

- 1 · Cargar baterías.
- 2 · Reducir el peso.

PROBLÈMES ET SOLUTIONS.

SYMPTÔMES

L'actionneur ne marche pas et on n'entend aucun "click" à l'intérieur de la boîte de contrôle quand on appuie sur les touches.

CAUSE

- 1 · Le bouton rouge d'urgence est appuyé.
- 2 · Le contact entre l'équipement et la batterie démontable est mauvais.
- 3 · Une mauvaise connexion des composants électriques.
- 4 · Batteries déchargées.
- 5 · Le câble de la télécommande est abîmé
- 6 · Équipement abîmé.

SOLUTION

- 1 · Le tourner pour le débloquent.
- 2 · Mettre bien la batterie.
- 3 · Vérifier les branchements.
- 4 · Charger les batteries
- 5 · Changer la boîte de la télécommande.
- 6 · Faire réviser l'équipement.

SYMPTÔMES

L'actionneur s'arrête.

CAUSE

- 1 · Batteries déchargées (l'alarme acoustique sonne en branchant la télécommande).
- 2 · Le poids que peut supporter le lève-personne a été dépassé.

SOLUTION

- 1 · Charger les batteries.
- 2 · Diminuer le poids.

FAULTS AND REMEDIES.

SYMPTOM

The actuator does not work and there is no "click" sound in the control box when pressing the handset.

CAUSE

- 1 · Red emergency button pressed in.
- 2 · Equipment with removable battery that has not made a good contact.
- 3 · Bad connection of the electrical components.
- 4 · Flat batteries.
- 5 · Handset cable damaged.
- 6 · Damaged equipment.

SOLUTION

- 1 · Turn it to release it.
- 2 · Position the battery correctly.
- 3 · Check the connections.
- 4 · Charge the batteries
- 5 · Replace the handset.
- 6 · Send equipment to be serviced.

SYMPTOM

The actuator stops.

CAUSE

- 1 · Flat batteries (acoustic warning sounds on pressing the handset)
- 2 · The weight that the hoist can lift has been exceeded.

SOLUTION

- 1 · Charge batteries.
- 2 · Reduce the weight.

STÖRUNGEN UND LÖSUNGEN.

ANZEICHEN

Der Motor funktioniert nicht, aber man hört kein "Klick" im Inneren der Steuereinheit, wenn man die Handbedienung drückt.

URSACHE

- 1 · Der rote Knopf für Notfälle ist aktiviert.
- 2 · Das Gerät hat abnehmbare Akkus, die keinen richtigen Kontakt herstellen.
- 3 · Der Anschluss der elektrischen Teile ist fehlerhaft.
- 4 · Die Akkus sind entladen.
- 5 · Das Kabel der Handbedienung ist beschädigt.
- 6 · Die elektrischen Geräte sind beschädigt.

LÖSUNG

- 1 · Drehen Sie ihn, um ihn zu entriegeln.
- 2 · Bringen Sie die Akkus richtig an.
- 3 · Überprüfen Sie die Anschlüsse.
- 4 · Laden Sie die Akkus auf.
- 5 · Ersetzen Sie die Handbedienung.
- 6 · Senden Sie die elektrischen Geräte zur Überprüfung ein.

FALHOS E SOLUÇÕES.

SINTOMA

O accionador não funciona nem se ouve um "clic" no interior da caixa de controlo quando se carrega na caixa de botões.

CAUSA

- 1 · Botão vermelho de emergência carregado.
- 2 · Equipamento com bateria desmontável que não faz um bom contacto.
- 3 · Má conexão dos componentes eléctricos.
- 4 · Baterias descarregadas.
- 5 · Fio da caixa de botões deteriorado
- 6 · Equipamento avariado.

SOLUÇÃO

- 1 · Gírelo para desbloqueá-lo.
- 2 · Coloque a bateria correctamente.
- 3 · Revise as conexiones.
- 4 · Carregar baterias
- 5 · Substituir caixa de botões.
- 6 · Enviar equipamento para revisão.

STORINGEN EN OPLOSSINGEN.

SYMPTOOM

De elektrische vijzel functioneert niet en men hoort ook geen "klik" in het controleblok bij het drukken op de afstandsbediening.

ORZAAK

- 1 · De rode noodknop is ingedrukt.
- 2 · Uitrusting met demonteerbare batterij met slecht contact.
- 3 · Slechte verbinding der elektrische componenten.
- 4 · De batterijen zijn leeg.
- 5 · De kabel van het knopblok is beschadigd.
- 6 · De uitrusting heeft een averij.

OPLOSSING

- 1 · Omschakelen om hem te deblokken.
- 2 · Plaats de batterij zoals het hoort..
- 3 · De aansluitingen nakijken.
- 4 · De batterijen opladen
- 5 · Het drukknooppknop-blok uitwisselen.
- 6 · De uitrusting naar een revisie sturen.

ANZEICHEN

Der Motor geht aus.

URSACHE

- 1 · Die Akkus sind entladen (es ertönt ein akustisches Signal, sobald man die Handbedienung drückt).
- 2 · Das Höchstgewicht, das der Patientenlifter hochheben kann, wurde überschritten.

LÖSUNG

- 1 · Laden Sie die Akkus auf.
- 2 · Reduzieren Sie das Gewicht.

SINTOMA

O accionador para.

CAUSA

- 1 · Baterias descarregadas (ouve-se aviso acústico pulsando a caixa de botões).
- 2 · O peso que pode elevar o grua foi ultrapassado.

SOLUÇÃO

- 1 · Cargar baterías.
- 2 · Reducir el peso.

SYMPTOOM

De bediening stopt.

ORZAAK

- 1 · Lege batterijen (bij het drukken op de afstandsbediening hoort men een akoestisch signaal).
- 2 · Er is meer gewicht dan de lift kan heffen.

OPLOSSING

- 1 · De batterijen opladen.
- 2 · Het gewicht verminderen.

FALLOS Y SOLUCIONES.

SINTOMA

El actuador solo funciona en un sentido.

CAUSA

- 1 · Botonera averiada.
- 2 · Caja de control averiada.

SOLUCION

- 1 · Sustituir botonera.
- 2 · Enviar equipo para revisión.

SINTOMA

Las baterías no se cargan.

CAUSA

- 1 · Mala conexión.
- 2 · Avería en circuito de carga.

SOLUCION

- 1 · Revisar conexiones.
- 2 · Enviar equipo para revisión.

Si los problemas no pueden ser solucionados con las recomendaciones sugeridas, póngase en contacto con su proveedor.

PROBLÈMES ET SOLUTIONS.

SYMPTÔMES

L'actionneur ne fonctionne que dans un seul sens

CAUSE

- 1 · Télécommande en panne.
- 2 · Boîte de contrôle en panne.

SOLUTION

- 1 · Changer la télécommande.
- 2 · Faire réviser l'équipement.

SYMPTÔMES

Les batteries ne se chargent pas.

CAUSE

- 1 · Mauvaise connexion.
- 2 · Panne dans le circuit de charge.

SOLUTION

- 1 · Vérifier les branchements.
- 2 · Faire réviser l'équipement.

Si les problèmes ne s'arrangent pas en suivant les recommandations suggérées, il faut vous mettre en contact avec votre fournisseur.

FAULTS AND REMEDIES.

SYMPTOM

The actuator only works in one direction.

CAUSE

- 1 · Breakdown in handset.
- 2 · Breakdown in control box.

SOLUTION

- 1 · Replace handset.
- 2 · Send equipment to be serviced.

SYMPTOM

The batteries do not charge.

CAUSE

- 1 · Bad connection.
- 2 · Breakdown in charge circuit.

SOLUTION

- 1 · Check connections.
- 2 · Send equipment to be serviced.

If the problems cannot be solved through these suggested recommendations, contact the supplier.

Servicio de asistencia técnica
Service d'assistance technique
Technical support service
Serviço de ajuda técnica
Kundendienst
Stap van vrijgeven technicus

sat@virmedic.com

VIRMEDIC
C/ Perellonet, 1 · 46909 Torrent · Valencia (Spain)

STÖRUNGEN UND LÖSUNGEN.

ANZEICHEN

Der Motor führt nur Bewegungen in eine Richtung aus.

URSACHE

- 1 · Die Handbedienung ist beschädigt.
- 2 · Die Steuereinheit ist beschädigt.

LÖSUNG

- 1 · Ersetzen Sie die Handbedienung.
- 2 · Senden Sie die elektrischen Geräte zur Überprüfung ein.

ANZEICHEN

Die Akkus laden sich nicht auf.

URSACHE

- 1 · Der Anschluss ist fehlerhaft.
- 2 · Es besteht eine technische Störung im Ladevorgang.

LÖSUNG

- 1 · Überprüfen Sie die Anschlüsse.
- 2 · Senden Sie die elektrischen Geräte zur Überprüfung ein.

Sollten die Probleme Dank dieser Hinweise nicht behoben werden können, setzen Sie sich mit Ihrem Händler in Verbindung.

FALHOS E SOLUÇÕES.

SINTOMA

O accionador só funciona num sentido.

CAUSA

- 1 · Caixa de botões avariada.
- 2 · Caixa de controlo avariada.

SOLUÇÃO

- 1 · Substituir caixa de botões.
- 2 · Enviar equipamento para revisão

SINTOMA

As baterias não se carregam.

CAUSA

- 1 · Má conexão.
- 2 · Avaria em circuito de carga.

SOLUÇÃO

- 1 · Revisar conexões
- 2 · Enviar equipamento para revisão

Se os problemas não podem ser solucionados com as recomendações sugeridas, ponha-se em contacto com o seu abastecedor.

STORINGEN EN OPLOSSINGEN.

SYMPTOOM

De elektrische vijzel functioneert maar in één richting.

OORZAAK

- 1 · De afstandsbediening is defect.
- 2 · Het controleblok is defect.

OPLOSSING

- 1 · De afstandsbediening vervangen.
- 2 · De uitrusting naar een revisie sturen.

SYMPTOOM

De batterijen laden niet op.

OORZAAK

- 1 · Slechte aansluiting.
- 2 · Defect in het oplaadsysteem.

OPLOSSING

- 1 · De aansluitingen nakijken.
- 2 · De uitrusting naar een revisie sturen.

Kunnen de problemen met deze aanbevelingen niet opgelost worden, neem dan contact op met uw leverancier.

GARANTIA.

Todas las grúas ha sido rigurosamente inspeccionadas; en la etiqueta de que disponen aparece un número de lote y de serie que relacionan dicha grúa con los materiales, equipos y componentes empleados y los procesos de trabajo realizados para su fabricación, montaje e inspección.

Las grúas Virmedic cuentan con una garantía de 3 años para la estructura, 5 para los componentes, y 1 año para las baterías, en condiciones normales de utilización, respetando las recomendaciones de uso y mantenimiento y no modificando o manipulando ninguno de sus componentes.

Cualquier manipulación o alteración, en especial del equipo eléctrico supone la total anulación de esta garantía.

En caso de defecto o mal funcionamiento de la grúa o de alguno de sus componentes, deberá ponerse en contacto **con el distribuidor donde la adquirió**, presentándole la factura o justificante de compra, para que proceda a su inspección y siempre de acuerdo con el fabricante se decida su reparación o sustitución.

Las responsabilidades de Virmedic quedan excluidas en el caso de desperfectos ocasionados, por un mal uso o a consecuencia de no seguir las recomendaciones dadas en estas instrucciones.

GARANTIE.

Tous les lève-personnes ont été rigoureusement vérifiés ; sur l'étiquette apparaît le numéro du lot et celui de série qui mettent en rapport ce lève-personne et les matériaux, les équipements et les composants utilisés ainsi que les processus de travail réalisés pour sa fabrication, son montage et sa vérification.

Les lèves-personne Virmedic ont une garantie de 3 ans pour la structure, 5 ans pour les composants électrique et 1 an pour la batterie, en conditions d'utilisation normale, en respectant les recommandations d'utilisation et d'entretien et sans modifier ou sans manipuler aucun de ses composants.

Toute manipulation ou altération, surtout de l'équipement électrique annule complètement cette garantie.

En cas de défaut de fabrication ou de mauvais fonctionnement du lève-personne ou de l'un de ses composants, il faut se mettre en contact **avec le distributeur qui l'a vendu**, le présentant avec la facture ou le justificatif de l'achat pour qu'en accord avec le fabricant, l'équipement soit inspecté avant de le réparer ou de le remplacer.

Les dommages causés par une mauvaise utilisation ou parce que les recommandations données dans ce manuel d'instructions n'ont pas été suivies, sont exclus des responsabilités de Virmedic.

GUARANTEE.

All hoists have been rigorously inspected; on their labels there is a lot and series number that lists that hoist with the materials, equipment, and components employed and the work processes undertaken for their manufacturing assembly and inspection.

The Virmedic hoists have a three-year warranty for the structure, 5 years for the electrical devices and 1 year for the battery, under normal usage conditions, and respecting the recommendation on use and maintenance and not changing or manipulating any of their components.

Any manipulation or alteration, especially of the electrical equipment renders this guarantee null and void.

In the event of defect or malfunctioning of the hoist or any of its components, **contact the distributor where you purchased it**, presenting it together with the invoice or purchase receipt, so that it may be inspected so that the manufacturer can decide whether to repair it or replace it.

Virmedic accepts no responsibility for imperfections caused by bad usage or as a consequence of not having followed the recommendations given in these operating instructions.

GARANTIE.

Alle Patientenlifter wurden den strengsten Qualitätsprüfungen unterzogen; auf den auf allen Liftern angebrachten Aufklebern erscheinen eine Warenpartie-Nummer und die Seriennummer durch die bestimmt werden kann welche Materialien, Geräte, Einzelteile und Arbeitsabläufe an dem Herstellungs-, Montage- und Qualitätsprüfungsprozess beteiligt waren.

Unsere Kräne haben eine 3 Jahre Garantie für die Struktur, 5 für die Komponenten und 1 Jahr für die Batterien, insofern das Gerät unter normalen Bedingungen und Berücksichtigung der Gebrauchsanweisung benutzt wurde und an keinem seiner Teile Veränderungen durchgeführt wurden.

Bei jeglicher Veränderung, vor allem an den elektrischen Geräten, verfällt die Garantie vollständig.

Sollten an dem Lifter Mängel auftreten oder sollte er fehlerhaft funktionieren, so **müssen Sie sich mit dem Händler in Kontakt setzen, bei dem Sie ihn erworben ihm haben**, und die Rechnung oder einen Kaufbeleg vorlegen, damit durch ihn die Überprüfung vorgenommen und in Übereinstimmung mit dem Hersteller, die Reparatur durchgeführt oder für einen Ersatz gesorgt wird.

Virmedic übernimmt keine Verantwortung, wenn durch falschen Gebrauch oder durch Nichtbefolgen der Gebrauchsanweisung Schäden verursacht werden.

GARANTIA.

Todos os guias foram rigorosamente inspeccionados; na etiqueta aparece um número de lote e de série que relacionam o guindaste com os materiais, equipamentos e componentes utilizados e os processos de trabalho realizados para a fabricação, a montagem e a inspeção.

Os guias Virmedic têm uma garantia de 3 anos da estrutura, 5 anos dos dispositivos elétricos e 1 ano da bateria, em condições normais de utilização, respeitando as recomendações de uso e de manutenção e sem modificar ou manipular os componentes.

Qualquer manipulação ou alteração, nomeadamente do equipamento eléctrico implica a anulação desta garantia.

Em caso de defeito ou de mau funcionamento do guia ou de algum dos seus componentes, o comprador deverá contactar **o distribuidor donde o comprou o equipamento**, apresentando o factura ou o justificante de compra, para se realizar uma inspeção e, sempre de acordo com o fabricante, se decida a reparação ou substituição.

A Virmedic não será responsável em caso de danos ocasionados por um uso não adequado ou por não se terem seguido as recomendações dadas nestas instruções.

GARANTIE.

Alle liften zijn grondig en zorgvuldig nagezien; op het etiket dat ze vertonen staat een nummer van het lot en van de serie die lifthet toestel met de gebruikte materialen, uitrustingen en componenten en met de werkprocessen van de fabricatie, de montage en inspectie in verband brengt.

De Virmedic lift hebben een garantie van 3 jaar op de structuur, 5 jaar garantie op onderdelen en 1 jaar garantie op de batterijen, in zover de gebruiksomstandigheden normaal zijn, de gebruiksaanwijzingen en onderhoud nagekomen en geen enkele component veranderd of bewerkt wordt.

Om het even welke bewerking of wijziging, bijzonder van de elektrische uitrusting, heeft tot gevolg dat deze garantie volledig geannuleerd wordt.

Als de lift of een van haar componenten een defect heeft of niet goed functioneert, **moet u zich in verbinding zetten met de leverancier waar u ze gekocht heeft en de** factuur of het aankoopbewijs voorleggen, om, altijd in overeenkomst met de fabrikant, een controle, reparatie of vervanging van de lift te besluiten.

Verantwoordelijkheid van Virmedic is uitgesloten bij niet passend gebruik of als de gevolgen van het niet nakomen van de aanbevelingen van deze instructies de gebreken veroorzaakt hebben.



1

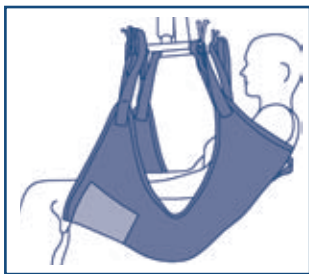

2

COLOCACION DE ARNESES.

1. ARNES DORSO LUMBAR Y MUSLOS DE PIERNAS SEPARADAS.

· Dejar caer verticalmente la parte trasera del arnés entre el respaldo y la espalda del paciente hasta que la tela toque el asiento.

· Las dos puntas delanteras del arnés se pasan por debajo de los muslos, de fuera a dentro rodeándolos.

· Se coloca cada uno de los cuatro tirantes en los extremos de la percha. En el caso de los tirantes de los muslos éstos se pueden colocar cruzándolos; el del muslo derecho a la parte izquierda de la percha y viceversa.

· Es posible utilizarlo como arnés de piernas juntas si la punta que pasa por debajo del muslo izquierdo se pasa también por debajo del derecho y se cuelga el tirante de la parte derecha de la percha y viceversa.

2. ARNES ASIENTO-RESPALDO DE PIERNAS JUNTAS.

· Para colocarlo se dejará caer verticalmente la parte más ancha del arnés entre el respaldo de la silla y la espalda del usuario.

· Se levantará al usuario y se desplazará el arnés por debajo de él hasta llegar a la parte posterior de la articulación de la rodilla.

· A cada lado del usuario quedarán dos tirantes que se colocarán en cada extremo de la percha de la grúa.

EMPLACEMENT DES SANGLES.

1. SANGLES DORSOLOMBAIRE ET CUISSES SÉPARÉES.

· Laisser tomber verticalement la partie arrière de la sangle entre le dossier et le dos du patient jusqu'à ce que la toile touche le siège.

· Les deux pointes avant de la sangle se passent en dessous des cuisses de l'extérieur vers l'intérieur, en les entourant.

· On pose chacune des quatre bretelles aux extrémités de la perche. Dans le cas des bretelles des cuisses, on peut les poser en les croisant ; celui de la cuisse droite à la partie gauche de la perche et vice versa.

· On peut l'utiliser comme sangle de jambes jointes si la pointe qui passe en dessous de la cuisse gauche passe aussi sous la droite et s'accroche à la bretelle de la partie droite de la perche et vice versa.

2. SANGLES ASSISE-DOSSIER DE JAMBES JOINTES.

· Pour le poser, on laisse tomber verticalement la partie la plus large entre le dossier de la chaise et le dos de l'utilisateur.

· On soulève l'utilisateur et on déplace la sangle sous lui jusqu'à la partie postérieure de l'articulation du genou.

· De chaque côté de l'utilisateur il y a deux bretelles qui se posent à chaque extrémité de la perche du lève-personne.

POSITION OF SLINGS.

1. BACK LUMBAR SLING AND THIGHS SEPARATED.

· Let the back part of the sling fall vertically between the backrest and the patient's back until the material touches the seat.

· The two front points of the sling go under the thighs from outside to inside going round them.

· Fit each of the four straps to the ends of the hanger. In the case of the thigh straps, they may be fitted by crossing them over; that of the right thigh to the left side of the hanger and vice versa.

· It is possible to use it as a legs-together sling if the point that passes under the left thigh also passes under the right thigh and the strap is hung onto the right side of the hanger and vice versa.

2. SEAT-BACKREST LEGS TOGETHER SLING

· To fit it, let the widest part of the sling fall vertically between the backrest of the chair and user's back.

· The user must be lifted and the sling be moved under him/her until it reaches the back of the knee joint.

· On each side of the user there will be two straps that have to be fitted to each end of the hoist's hanger.

ANBRINGUNG VON PATIENTENGURTEN.

1. HEBEGURTE FÜR RÜCKEN- UND BECKENSTÜTZUNG, GETRENNTE BEINSTÜTZEN.

· Lassen Sie den hinteren Teil des Patientengurtes zwischen Rückenlehne und dem Rücken des Patienten herunter, bis das Stoffteil die Sitzfläche berührt.

· Positionieren Sie die vorderen Enden des Patientengurtes unter beiden Oberschenkeln, indem Sie diese von außen nach innen um die Oberschenkel herumlegen.

· Befestigen Sie alle vier Riemen an den Enden des Hubbügels. Die Riemen der Oberschenkel können auch über Kreuz befestigt werden; der des rechten Oberschenkels auf der linken Seite des Bügels und umgekehrt.

· Es ist möglich diesen Gurt auch so zu benutzen, dass die Beine geschlossen bleiben, indem man das Ende, das normalerweise um den linken Oberschenkel gelegt wird, auch um den rechten legt und den Riemen am rechten Ende des Bügels einhängt und umgekehrt.

2. SITZ-HEBEGURTE, GESCHLOSSENE BEINE.

· Zum Befestigen des Hebegurtes, lassen Sie den breiteren Teil des Gurtes zwischen Stuhlrückenlehne und dem Rücken des Patienten herunter.

· Heben Sie den Patienten hoch und schieben Sie den Hebegurt unter ihn, bis in Höhe der Kniekehlen.

· Auf beiden Seiten befinden sich jetzt zwei Riemen. Befestigen Sie diese jeweils am Ende des Hubbügels des Patientenlifters.

COLOCAÇÃO DE CORREIAS.

1. CORREIA DORSO LOMBAR E COXAS DE PERNAS SEPARADAS.

· Deixar cair verticalmente a parte traseira da correia entre o encosto e as costas do paciente até a tela tocar o assento.

· Passar as duas pontas dianteiras da correia por baixo das coxas, de fora para dentro rodeando-as.

· Coloca-se cada um dos quatro tirantes nos extremos do braço do grua. Os tirantes de coxas podem ser colocados cruzando-os; o da coxa direita à esquerda do braço do grua e vice-versa.

· Também se pode utilizar coma correia de pernas juntas, passando a ponta que passa por baixo da coxa esquerda, também por baixo da direita e suspende-se o tirante da parte direita do braço do guindaste e vice-versa.

2. CORREIA ASSENTO-ENCOSTO DE PERNAS JUNTAS.

· Para o colocar, deixar cair verticalmente a parte mais larga da correia entre o encosto da cadeira e as costas do usuário.

· Levantar o usuário e deslocar a correia por baixo dele até chegar à parte posterior da articulação do joelho.

· De cada lado do usuário ficarão dois tirantes que serão colocados em cada extremo do braço do grua.

HET AANBRENGEN VAN DRAAGBANDEN.

1. DRAAGBAND VOOR RUG EN LENDEN EN GESPREIDE DIJEN.

· De achterkant van de draagband tussen de rugleuning en de rug van de patient verticaal laten dalen, tot de stof het zitvlak raakt.

· De twee voorste punten van de draagband onder de dijnen schuiven, van buiten naar binnen, en de dijnen omgeven.

· Elk der vier draagriemen aan de uiteinden van het juk vastmaken. De draagriemen van de dijnen kunnen gekruist vastgemaakt worden, die van de rechterdij aan de linker kant van het juk en omgekeerd.

· Het kan ook als draagband voor tegen elkaar liggende benen gebruikt worden als de punt die onder de linkerdij gaat ook onder de rechterdij geschoven wordt en de draagriem aan de rechterkant van het juk opgehangen wordt en vice versa.

2. DRAAGBAND VOOR ZITVLAK EN RUGLEUNING VOOR TEGEN ELKAAR LIGGENDE BENEN.

· Het breedste deel van de draagband tussen de rugleuning van de stoel en de rug van de patient laten zakken.

· De patiënt opheffen en de draagband onder hem schuiven tot aan de achterkant van het kniegewricht.

· Aan elke kant van de patiënt zijn er dan twee draagriemen, die aan elk uiteinde van het juk van de lift vastgemaakt worden.

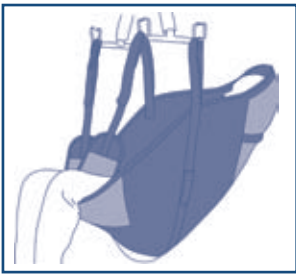

1

3. ARNES TIPO HAMACA DE PIERNAS SEPARADAS.

- Para colocarlo se dejará caer verticalmente el arnés entre el respaldo de la silla y la espalda del usuario.
- Las dos puntas delanteras del arnés se pasan por debajo de los muslos, de fuera a dentro rodeándolos.
- Se coloca cada uno de los cuatro tirantes en los extremos de la percha. En el caso de los tirantes de los muslos éstos se pueden colocar cruzándolos; el del muslo derecho a la parte izquierda de la percha y viceversa.
- Es posible utilizarlo como arnés de piernas juntas, si la punta que pasa por debajo del muslo izquierdo se pasa por debajo del derecho y se cuelga el tirante de la parte derecha de la percha y viceversa.

Para todos los tipos de arneses proceda a iniciar la elevación del usuario hasta que los cuatro tirantes queden tensos, eligiendo el bucle de color adecuado de cada tirante, comprobando que todos ellos estén correctamente colocados y procurando que el usuario esté ligeramente reclinado hacia detrás y se encuentre en una posición cómoda y estable antes de realizar el traslado o transferencia.

El asa de que disponen algunos de los arneses se usa para asegurar una correcta postura del paciente, a la vez que permite dirigir el posicionamiento del paciente en el elemento destino de la transferencia.

3. SANGLE TYPE HAMAC DE JAMBES SÉPARÉES.

- Pour le poser, on laisse tomber verticalement la sangle entre le dossier de la chaise et le dos de l'utilisateur.
- Les deux pointes avant de la sangle se passent sous les cuisses de l'extérieur vers l'intérieur en les entourant.
- On pose chacune des quatre bretelles aux extrémités de la perche. Dans le cas des bretelles des cuisses, on peut les poser en les croisant ; celui de la cuisse droite à la partie gauche de la perche et vice versa.
- On peut l'utiliser comme sangle de jambes jointes si la pointe qui passe en dessous de la cuisse gauche passe aussi sous la droite et s'accroche à la bretelle de la partie droite de la perche et vice versa.

Pour toutes les sangles, il faut commencer l'élévation de l'utilisateur jusqu'à ce que les quatre bretelles soient tendues, en choisissant la boucle de couleur correspondante à chaque bretelle, en vérifiant qu'elles sont toutes bien posées en inclinant légèrement l'utilisateur en arrière et en faisant attention à ce qu'il soit dans une position commode et stable avant de commencer le transfert.

L'anse de certaines sangles s'utilise pour assurer une position correcte du patient tout en permettant de diriger la position du patient dans l'élément de transfert.

3. SLING TYPE HANGER WITH LEGS SEPARATED.

- To fit it, let the sling fall directly between the chair and the user's back.
- The two front points of the sling are passed under the thighs, from outside to inside going round them.
- Fit each of the four straps to the ends of the hanger. In the case of the thigh straps, these can be fitted by crossing them over; that of the right thigh to the left side of the hanger and vice versa.
- It is possible to use it as a legs-together sling if the point that is passed under the left thigh also passes under the right thigh and the strap is fitted to the right side of the hanger and vice versa.

For all sling types begin to lift the user until the four straps are taut. Choosing the appropriate coloured buckle of each strap, check that all of them are correctly fitted and make sure that the user is in a slightly inclined position and is comfortable and stable before undertaking any movement or transfer.

The handle that some slings have is used to ensure the correct posture of the patient, as well as allowing you to direct the patient's position on the element destined for transfer.

3. HEBEGURT TYP HÄNGEMATTE MIT GETRENNTEN BEINSTÜTZEN.

· Zum Befestigen des Hebegurtes, lassen Sie ihn zwischen Stuhlrückenlehne und dem Rücken des Patienten herunter.

· Positionieren Sie die vorderen Enden des Patientengurtes unter beiden Oberschenkeln, indem Sie diese von außen nach innen um die Oberschenkel herumlegen.

· Befestigen Sie alle vier Riemen an den Enden des Hubbügels. Die Riemen der Oberschenkel können auch über Kreuz befestigt werden; der des rechten Oberschenkels auf der linken Seite des Bügels und umgekehrt.

· Es ist möglich diesen Gurt auch so zu benutzen, dass die Beine geschlossen bleiben, indem man das Ende, das normalerweise um den linken Oberschenkel gelegt wird, um den rechten legt und den Riemen am rechten Ende des Bügels einhängt und umgekehrt.

Für alle Hebegurte gilt, dass der Hubbügel zunächst ein Stück angehoben werden muss, bis die vier Riemen straff gespannt sind, dann muss vor dem Transfervorgang überprüft werden, ob sie alle richtig befestigt wurden und ob sich der Patient in leicht nach hinten gelehnter bequemer und stabiler Lage befindet .

Die Schlaufe, mit der einige Hebegurte ausgestattet sind, dient dazu, die richtige Transferposition des Patienten beizubehalten und ihn beim Absenken nach der Transferaktion in die richtige Position zu bringen.

3. CORREIA TIPO MACA DE PERNAS SEPARADAS.

· Para colocá-lo deixar cair verticalmente a correia entre o encosto da cadeira e as costas do usuário.

· As duas pontas dianteiras da correia passam por baixo das coxas, de fora para dentro rodeando-as.

· Coloca-se cada um dos quatro tirantes nos extremos do braço do grua. Os tirantes de coxas podem ser colocados cruzando-os; o da coxa direita à esquerda do braço do grua e vice-versa.

· Também se pode utilizar como correia de pernas juntas, passando a ponta que passa por baixo da coxa esquerda, também por baixo da direita e suspende-se o tirante da parte direita do braço do grua e vice-versa.

Para todos os tipos de correia, comece a elevação do usuário até os quatro tirantes ficarem esticados. Escolhendo o anel da cor adequada de cada tirante, verificando que estão todos correctamente colocados e procurando que o usuário esteja ligeiramente inclinado para trás e numa posição cómoda e estável, antes de realizar a deslocação ou a transferência.

A asa de que estão dotadas algumas correias utiliza-se para assegurar uma correcta posição do paciente e permite dirigir o posicionamento do paciente no elemento destino da transferência.

3. DRAAGBAND TYPE HANGMAT VOOR GESPREIDE BENEN.

· De draagband tussen de rugleuning van de stoel en de rug van de patient laten zakken.

· De twee voorste punten van de draagband onder de dijen schuiven, van buiten naar binnen, en de dijen omgeven.







· Elk der vier draagriemen aan de uiteinden van het juk vastmaken. De draagriemen van de dijen kunnen gekruist vastgemaakt worden, die van de rechterdij aan de linke kant van het juk en omgekeerd.

· Deze soort draagband kan ook als draagband voor tegen elkaar liggende benen gebruikt worden als de punt die onder de linkerdij gaat ook onder de rechterdij geschoven wordt en de draagriem aan de rechterkant van het juk opgehangen wordt en vice versa.

Voor alle soorten draagbanden, niet beginnen met het heffen van de patiënt vóór de vier draagriemen strak zitten, waarbij voor iedere draagriem de passende kleurgesp te kiezen is; er moet ook nagekeken worden, of alle elementen op hun plaats en goed vastzitten; de patiënt moet lichtjes achterover liggen, in een gemakkelijke en stabiele positie vooraleer de verplaatsing kan beginnen.

Het handvat dat bepaalde draagbanden hebben dient om de juiste positie van de patient te verzekeren en om het plaatsen van de patiënt in het verplaatsingselement te leiden.

DIMENSIONES - DIMENSIONS - DIMENSIONS - MABANGABEN - DIMENSÕES - AFMETINGEN

kg. 	Básica	Básica Plus	XS	HOP	ALEHOP	Básica Xcel Básica XL	Confort	XXL
	130 max.	150 max.	150 max.	150 max.	175 max.	175 max.	215 max.	300 max.
A cm.	66	66	53	53	55	66	73	69
B cm.	47	47	44	44	44	47	59.5	68
C cm.	51	51	51	51	51	51	43	21
D cm.	4.5	4.5	4	4	4	4.5	4	6.5
E cm.	23	23	23	23	23	23	31	31
F cm.	11	12	11	11	11	12	14	13
G cm.	56	56	56	56	56	56	59	58
H cm.	107	107	81	81	81	107	111	107
Ø I cm.	10	10	7.5	7.5	7.5	10	8	8
Ø J cm.	10	10	7.5	7.5	7.5	10	8	10
K cm.	168	168	157	157	157	168	180	175
L cm.	42	42	39	39	39	42	77	55
M cm.	123	123	113	113	113	123	103	120
N cm.	65	65	55	55	55	65	63	64
O cm.	110	110	95	95	95	110	116	143
P cm.	84	84	76	76	76	84	84	111
Q cm.	76	76	67	67	67	76	76	97
R cm.	55	55	46	46	46	55	52	53
X cm.	53	53	31	31	31	53	34	46.5
Y cm.	30	30	24	24	24	30	30	32
Z cm.	50	50	78	78	78	50	60	52.5
S cm.*	90	90	90	90	90	90	90	90
T cm.	76	76	67	67	67	76	130	125
 H max. cm.	27	27	27	27	27	27	55	-
 kg.	34.35	36.35	32.5	28.8	32.5	36.35	63.5	89.8
 kg.	15.45	15.45	13.9	13.35	13.9	15.45	-	52.6
 kg.	18.9	20.9	18.6	15.45	18.6	20.9	-	37.2
 cm.	124	124	110	110	110	124	137	155

***Medida tomada partiendo de cualquiera de los modelos de Virmedic de tamaño mediano.
 Une mesure prise en partant de n'importe lequel des modèles de Virmedic de taille moyenne.
 Taken measurement departing from any of the models from Virmedic of medium size.
 Medição tomada que parte de algum dos modelos de Virmedic de tamanho médio.
 Genommene Maßnahme, von jedem der Modelle von Virmedic der mittelmäßigen Größe abreisend.
 Wijdte genomen spouw van hetzij men voorbeeld van Virmedic van spanwijdte middernacht.**

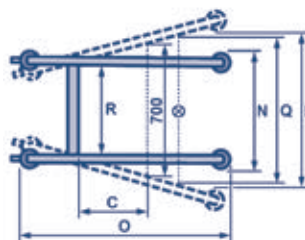
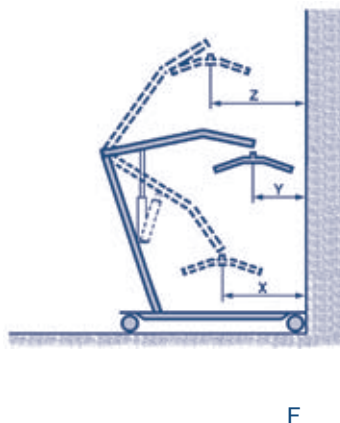
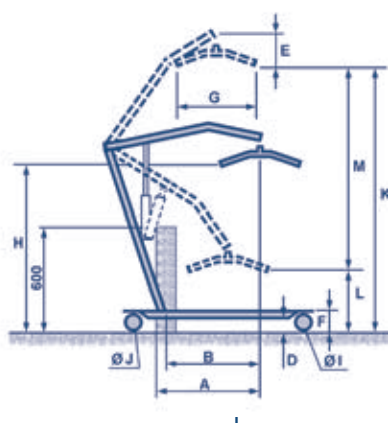

RECAMBIOS – PIÈCES DE RECHANGE – SPARE PARTS – PEÇAS DE SUBSTITUIÇÃO – ERSATZTEIL – NACHFÜLLEN

	Básica	Básica Plus	XS	HOP	ALEHOP	Básica Xcel Básica XL	Confort	XXL
kg. 	130 max.	150 max.	150 max.	150 max.	175 max.	175 max.	215 max.	300 max.
Base – Unterseite								
A1	601010009	601030002	601010003	601010003	601010008	601030002	601010005	601010007
A2	4001020028	4001020028	4001020024 (Izquierdo - Left) 4001020025 (Derecho - Right)			4001020028	-	-
A3	601238002	601238002	601238001	601238001	601238001	601238002	601211002	601211002
A4	601011003	601031002	601011003	601011003	601011003	601031002	601011005	6010110007
Columna – Colonne – Column – Coluna – Hubsäule – Zuil								
B1	147081531045	147081531045	147081531045	147081531045	147081531045	147081531045	302180001	302180001
B2	608299002	608299002	601413011	601413011	601413011	608299002	-	-
B3	605014006	605014006	605014006	605014006	605014006	605014006	605014006	605014005
B4	605018003	605018003	605018003	605018002	605018003	605018003	605018003	605018003
B5	605012019	605012018	605012019	605012015	605012018	605012018	605012018	605012010
B6	605010014	605010006	605010014	605010014	605010006	605010006	605010006	605010009 + 605010012 (Base)
Cable de recarga – Câble de recharge – Charging cable – Cabo de bateria – Kabel für Batterie – Opladkabel								
B7	605025002	605025002	605025002	605016001	605025002	605025002	605025002	605025002
Percha – Perche – Hanger – Braço do guindaste – Hebebügel								
C1	4001320046	4001320046	4001320046	4001320046	4001320046	4001320046	-	-
C2	601431003 + 601431002	601431003 + 601431002	601431001 + 601431002	601431001 + 601431002	601431001 + 601431002	601431003 + 601431002	401320006 + 4531320007	401320006 + 4531320007
C3	302120009	302120009	302120009	302120009	302120009	302120009	252110002	252110002

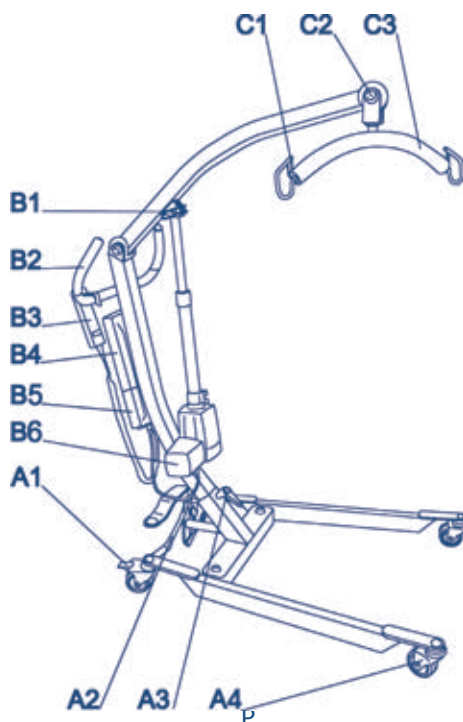

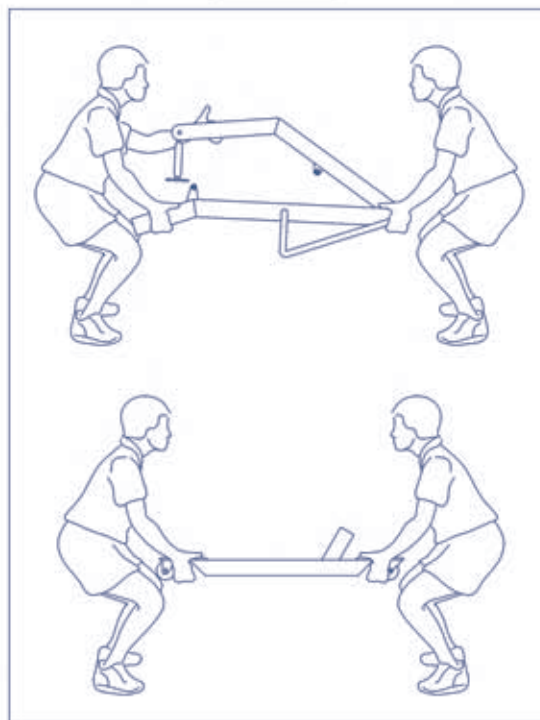
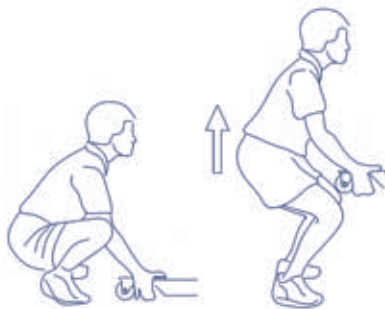
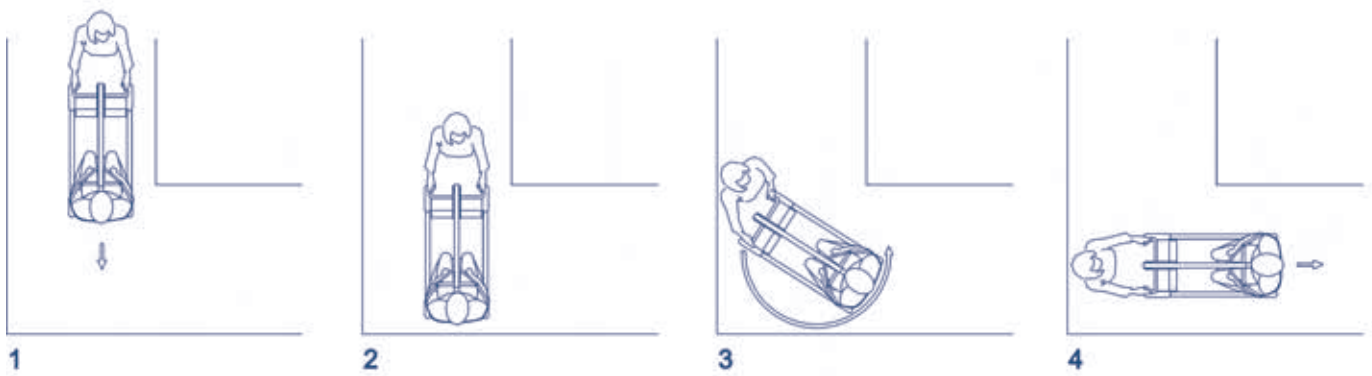
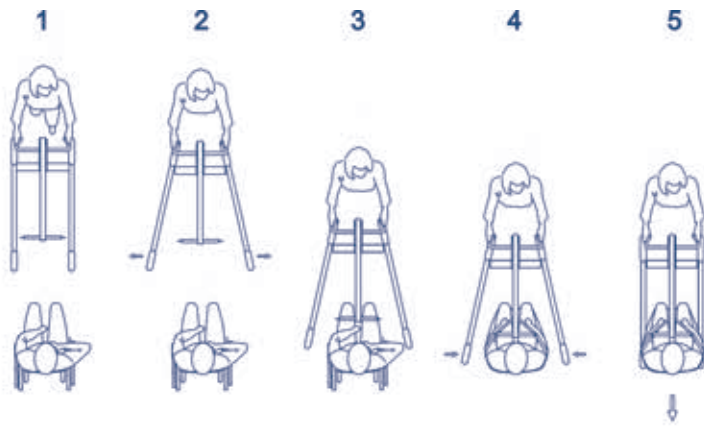

SIMBOLOS UTILIZADOS · SYMBOLES UTILISÉS · SYMBOLS USED VERWENDETE SYMBOLE · SÍMBOLOS UTILIZADOS · GEBRUIKTE SYMBOLEN



Lea las Instrucciones de Uso
Lire les Instructions d'Utilisation
Read Operating Instructions
Lesen Sie die Gebrauchsanleitung
Leia as Instruções de Utilização
Lees de Gebruiksaanwijzingen



Datos del fabricante
Coordonnées du fabricant
Details of the manufacturer
Herstellerdaten
Dados do fabricante
Gegevens van de fabrikant



Fecha de fabricación
Date de fabrication
Date of manufacture
Herstellungsdatum
Data de fabricação
Datum van fabricatie



No utilizar si el embalaje está roto
Ne pas utiliser si l'emballage est abîmé
Do not use if the packaging is damaged
Não utilizar se a embalagem estiver danificada
Nicht verwenden, wenn Verpackung ist beschädigt
Niet gebruiken als de verpakking beschadigd is



C/ Perellonet, 1 · 46909 Torrent · Valencia (Spain)
Tel. +34 961 565 521 · Fax +34 961 560 383
info@virmedic.com · www.virmedic.com